

Муниципальное бюджетное дошкольное образовательное учреждение
Курагинский детский сад № 15

**РАБОЧАЯ ТЕТРАДЬ ДЛЯ РАБОТЫ УЧИТЕЛЯ-ДЕФЕКТОЛОГА С
ДЕТЬМИ ДОШКОЛЬНОГО ВОЗРАСТА 6-7лет
ГРУПП КОМПЕНСИРУЮЩЕЙ НАПРАВЛЕННОСТИ**



Немного об авторе



Лосева Анастасия Дмитриевна

Образование- Высшее

Красноярский государственный педагогический университет им. в.П.Астафьева, 2019г.

Магистр (Специальное дефектологическое образование).

В должности учителя-дефектолога - 5 лет

Педагогический стаж - 16 лет

Квалификационная категория - первая

Рабочая тетрадь для работы учителя-дефектолога с детьми дошкольного возраста 6-7 лет групп компенсирующей направленности: сборник практических материалов / Составитель: А.Д. Лосева- Курагино, 2021г. - 105 с.

Рабочая тетрадь входит в комплект рабочей программы учителя-дефектолога для групп компенсирующей направленности для детей 6-7 лет.

Данная рабочая тетрадь поможет взрослым в интересной, доступной форме проводить занятия по развитию дошкольников и формированию у них элементарных математических понятий. Учитывая, что дети уже имеют некоторые математические представления, задания, предложенные в этой тетради помогут не только узнать новое, но и систематизировать, углубить первичные знания и умения, разовьют интерес к математике.

В тетради представлен материал, позволяющий закрепить и расширить занятия в индивидуальной работе ребёнка и взрослого. Большинство занятий носит интегрированный характер, в которых математические задачи сочетаются с другими видами детской деятельности.

Тематика рабочей тетради отражает содержание психолого-педагогической работы с детьми в рамках ФГОС. Материал подобран в соответствии с лексическими темами образовательных программ дошкольного образования. Выполнение предложенных игровых заданий способствуют развитию у детей количественных и счетных умений и навыков, зрительно-моторной координации, пространственно - временных представлений, развитию памяти, внимания, мыслительных операций, развитию речи, развитию мелкой моторики.

Рекомендуется педагогам ДОО (учителю-логопеду, учителю-дефектологу, воспитателю, педагогу-психологу), представляет интерес для всех работников в области образования и родителей.

Уважаемые коллеги! Родители!

Рабочая тетрадь для работы учителя-дефектолога с детьми дошкольного возраста 6-7 лет групп компенсирующей направленности составлена с учётом возрастных особенностей в соответствии с федеральным государственным образовательным стандартом дошкольного образования.

Материал представленный в тетради, включает совокупность образовательных областей, которые обеспечивают разностороннее развитие ребенка с учетом его возрастных и индивидуальных особенностей:

- «Познание» (формирование математических понятий и представлений);
- «Чтение художественной литературы» (стихи, загадки, сказки);
- «Коммуникация» (формирование диалоговой речи);
- «Художественное творчество» (рисование, лепка, аппликация);
- «Физическое развитие» (физ.минутки, пальчиковая гимнастика).

Дошкольный возраст — это уникальное время, когда каждый ребёнок открывает для себя много нового. Его мышление, речь и другие познавательные процессы находятся в постоянном развитии. Определяющую роль в это время в жизни ребёнка играют взрослые, которые могут как ускорить его развитие, так и притормозить его из-за незнания психологических особенностей дошкольного возраста и методики работы. Правильно подобранные методы работы, заинтересованность и тактичность взрослых помогут дошкольнику не только познать окружающий мир, но и научиться учиться.

Выполняя задания в тетради, ребёнок учится:

видеть предметы с разных сторон;

при углубленной работе -выделять наиболее главные признаки, что необходимо для формирования логического и творческого мышления;

решать интеллектуальные задачи;

применять усвоенные знания и способы деятельности для решения новых задач;

планировать свои действия, направленные на достижения конкретной цели;

овладевать универсальными предпосылками учебной деятельности:

умение понимать учебную задачу, самостоятельно решать предложенную задачу, осуществлять самоконтроль и самооценку выполненной работы, руководствуясь пояснениями взрослого.

Занятия с ребёнком рекомендуется проводить 2 раза в неделю, закрепляя изученный материал в повседневной жизни.

Перед началом занятия создайте положительный эмоциональный настрой, по окончании обязательно похвалите за старание.

Желаем Вам терпения и успеха!

Содержание

Введение	2
Рабочая тетрадь для работы учителя-дефектолога с детьми дошкольного возраста 6-7 лет групп компенсирующей направленности	3
Занятие 1 «Осень овощи».....	6
Занятие 2 «Огород. Труд людей осенью»	6
Занятие 3 «Фрукты сад».....	7
Занятие 4 «Лес. Грибы. Ягоды».....	9
Занятие 5 «Хлеб. Злаковые культуры».	10
Занятие 6 «Профессии Злаковые культуры».....	11
Занятие 7 «Перелетные птицы. Дни недели».....	13
Занятие 8 «Перелетные птицы. Дни недели».....	14
Занятие 9 «Домашние животные. Число и цифра 1».....	16
Занятие 10 «Домашние животные, детеныши. Число и цифра 2.....	
Геометрические фигуры».....	17
Занятие 11 «Домашние птицы. Число и цифра 3».....	18
Занятие 12 «Домашние птицы. Число и цифра 4».....	20
Занятие 13 «Дикие животные. Число и цифра 5».....	23
Занятие 14 «Дикие животные. Число и цифра 6».....	25
Занятие 15 «Моя семья. Число и цифра 7».....	27
Занятие 16 «Моя семья. Число и цифра 8».....	28
Занятие 17 «Культура и традиции моей страны. Число цифра 9».....	30
Занятие 18 «Культура и традиции моей страны. Число цифра 10».....	32
Занятие 19 «Зима. Знаки $\leq \geq + - =$ ».....	33
Занятие 20 «Природа и животный мир зимой. Знаки $\leq \geq + - =$ ».....	34
Занятие 21 «Зимующие птицы. Знаки $\leq \geq + - =$ »	36
Занятие 22 «Змующие птицы. Решение задач».....	38
Занятие 23 «Зимние забавы. Знаки $\leq \geq + - =$ »	39
Занятие 24 «Зимние виды спорта».....	40
Занятие 25 «Красавица зима. Знаки $\leq \geq + - =$ ».....	42
Занятие 26 «Каникулы. Решение задач».....	44
Занятие 27 «Удивительный север. Животные севера».....	45
Занятие 28 «Удивительный север. Животные севера».....	46
Занятие 29 «Животные жарких стран. Геометрические фигуры».....	47
Занятие 30 «Животные жарких стран. Геометрические фигуры».....	48
Занятие 31 «Транспорт ПДД».....	49
Занятие 32 «Транспорт ПДД».....	51
Занятие 33 «Военный транспорт. Решение задач»	53
Занятие 34 «Военный транспорт. Решение задач»	54
Занятие 35 «Защитники отечества. Геометрические фигуры».....	55
Занятие 36 «Защитники отечества. Геометрические фигуры».....	57
Занятие 37 «О любимых мамах».....	60
Занятие 38 «О любимых мамах».....	61

Занятие 39 «Этикет. Посуда. Решение задач. Геометрические фигуры».....	63
Занятие 40 «Этикет. Посуда. Решение задач. Решение задач»	62
Занятие 41 «Продукты питания. Решение задач».....	67
Занятие 42 «Продукты питания. Решение задач».....	68
Занятие 43 «Весенние цветы для мам. Времена года. Решение задач».....	70
Занятие 44 «О любимых мамах. Времена года. Решение задач».....	71
Занятие 45 «Дом. Мебель»	72
Занятие 46 «Дом. Мебель»	74
Занятие 47 «Бытовая техника»	77
Занятие 48 «Средства связи»	78
Занятие 49 «Космос».....	80
Занятие 50 «День космонавтики. Прямой и обратный счет. Знаки $\leq \geq + - =$ » ...	82
Занятие 51 «Весна. Перелетные птицы. Решение задач».....	83
Занятие 52 «Труд людей весной».....	84
Занятие 53 «Пожарная безопасность. Решение задач».....	85
Занятие 54 «Пожарная безопасность. Решение задач».....	87
Занятие 55 «День победы. Дни недели. Ориентировка в пространстве».....	89
Занятие 56 «День победы. Решение задач. Дни недели».....	91
Занятие 57 «Школа. Школьные принадлежности».....	92
Занятие 58 «Школа. Школьные принадлежности».....	93
Занятие 59 «Пожарная безопасность. Решение задач»	93
Занятие 60 «Пожарная безопасность. Решение задач»	94
Список литературы.....	96
Приложение 1	97

Занятие № 1.
Тема: Осень. Овощи.

1. Презентация «Времена года»

Какие времена года вы знаете? Давайте посчитаем сколько времен года бывает.

А сейчас послушайте внимательно загадку.

Пусты поля,

Мокнет земля,

День убывает,

Когда это бывает? (осенью)

А какое сейчас время года? (осень). По каким признакам вы определили, что осень? Да действительно сейчас у нас осень.

Покажите на картинке осень.

Давайте подумаем, по каким еще признакам мы можем определить осень?

2 Упр. «Какой овощ спрятался?» Дорисуй и раскрась.

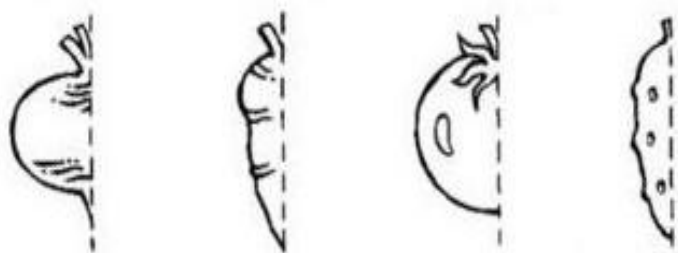

ДЗ

Обведи предметы по пунктирной линии и раскрась только овощи.

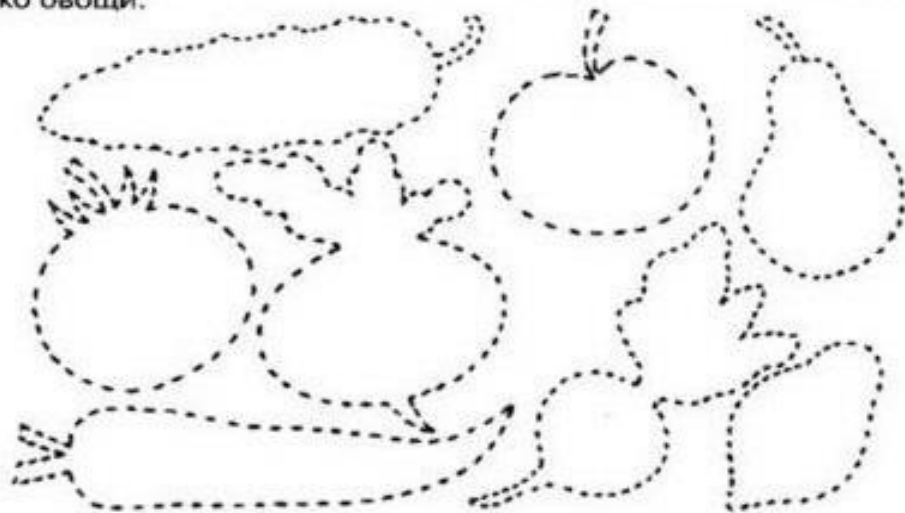

Занятие № 2
тема: «Огород. Труд людей осенью».

1 Упр. «4й лишний»

Найди и раскрась лишнее. Объясни свой выбор.



2 Упр. Составление рассказа «Осень»



Д/З Раскрась только те предметы, которые нужны для приготовления борща.

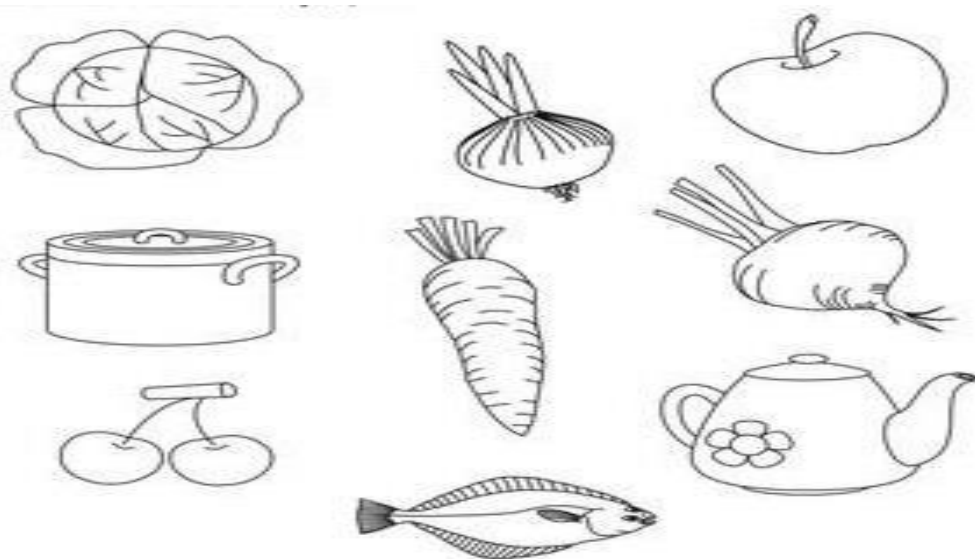

Занятие № 3
тема: «Фрукты. Сад».

1 Упр. Беседа по сюжетной картинке.



2 Упр. «Соедини цифры по порядку. Раскрась получившийся фрукт».

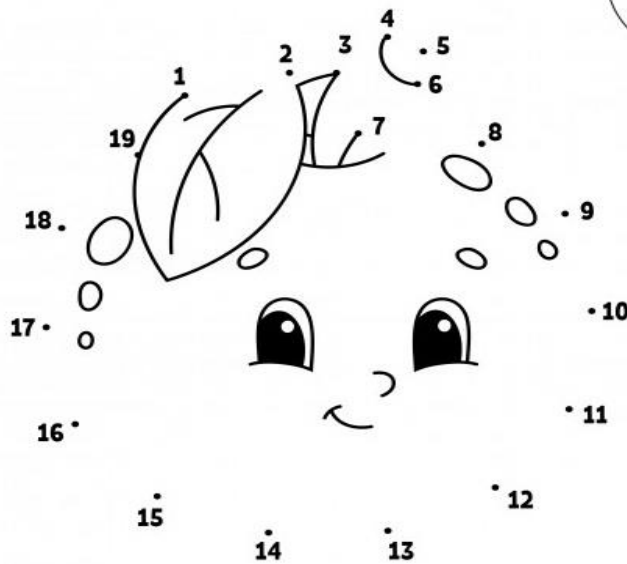

3 Упр. «Зрительный диктант». Ориентировка на листе бумаги.

В верхнем левом углу нарисуй круг, в правом нижнем треугольник, посередине овал, в верхнем правом углу квадрат, в левом нижнем углу прямоугольник.

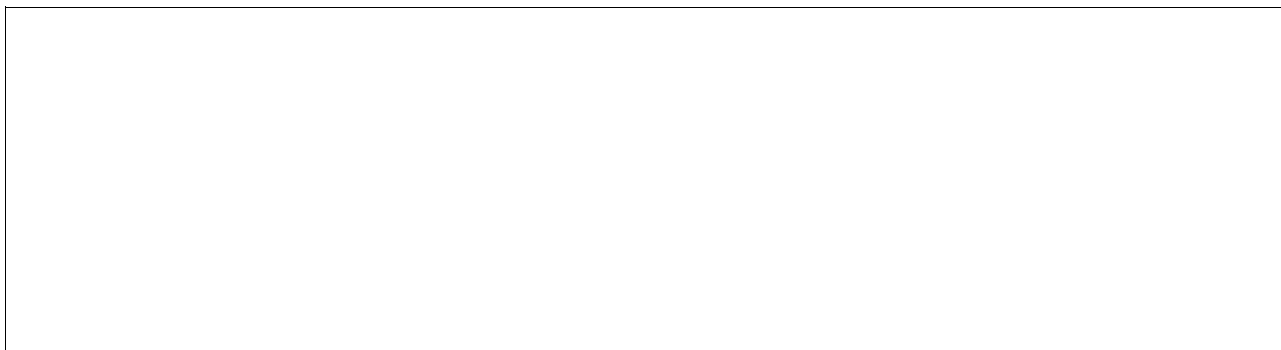

Д/З

Проведи фрукты по дорожкам. Посчитай их.

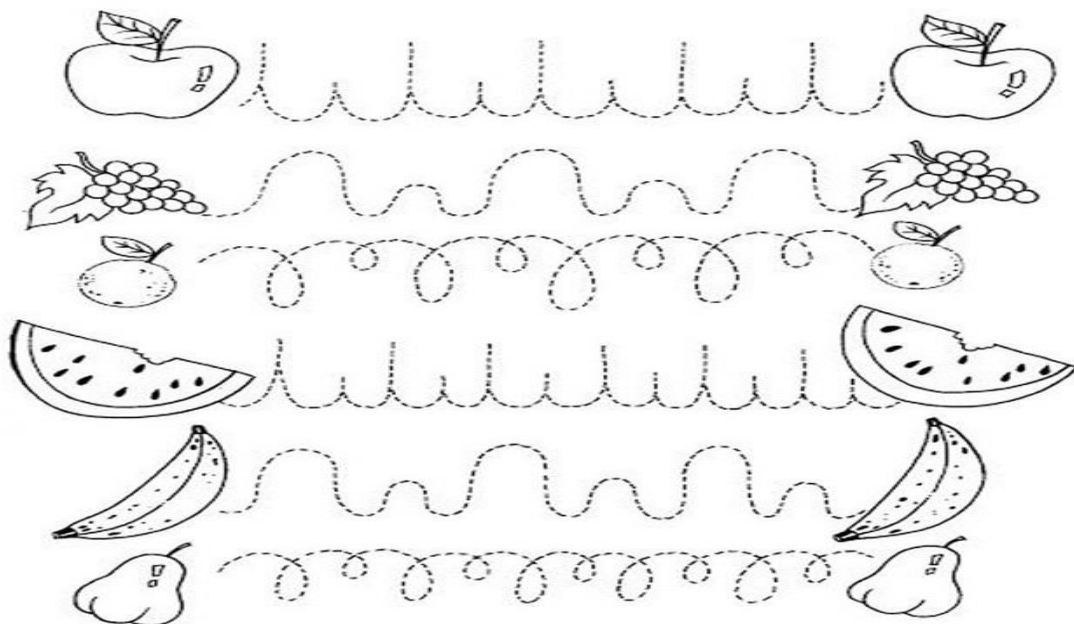

Занятие № 4
тема: «Лес, грибы, ягоды».

1. Беседа по картинке «В лесу»



2 Упр.

Продолжи предложение

В лесу растет много волнушек, груздей...

Грибы можно сорвать, срезать... (положить в корзину, принести домой, почистить, нарезать, отварить, посушить, засолить, замариновать, пожарить).

3 Упр. «Посчитай ягоды, соедини с нужной цифрой»

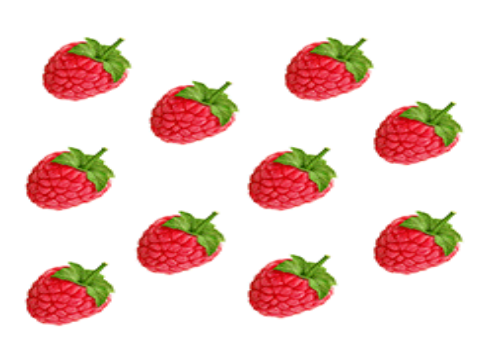

4 Упр. «Какая ягода потерялась, дорисуй её».



Д/З

1. *Посчитай ягоды и раскрась столько же кружков.*

2. *Назови её.*

3. *Обведи ягоду по точкам и раскрась её.*

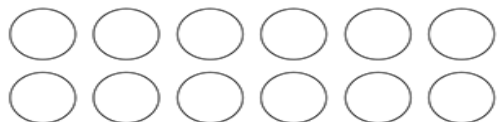
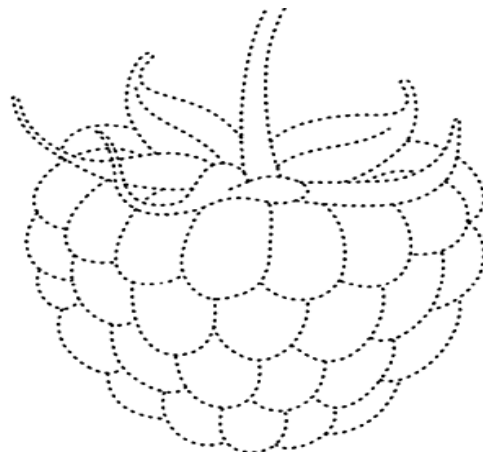

Занятие № 5

тема: «Хлеб. Злаковые культуры».

1 Упр. «Назови ласково хлебобулочные изделия» Колос – колосок, зерно – зернышко, хлеб – хлебушек, блин – блинчик, булка – булочка, баранка – бараночка, печенье – печеньеце, сушка – сушечка, пирог – пирожок.

2 Упр. Игра «Посчитай» (согласование существительных с числительными)

Один колос, два, три, четыре..., пять...

Одно зернышко, два, три, четыре, пять ...

Одна булочка, две, три, четыре, пять ...

Одна мельница, две, три, четыре, пять... И т. п.

3 Упр. «Выложи по образцу»

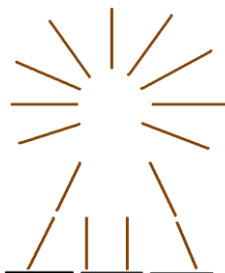

4 Упр. Обведи по линиям. Назови хлебобулочные изделия.

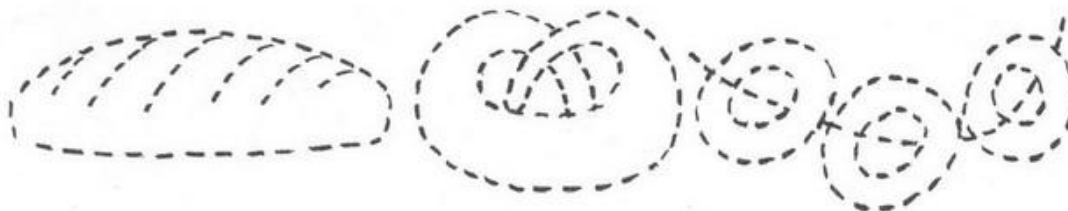

ДЗ «Придумай загадку о хлебобулочном изделии и нарисуй отгадку».

Занятие № 6

тема: «Профессии. Знаковые культуры».

1 Упр. «Назови профессии».

Назови профессии людей и расскажи, кто, чем занимается. Соедини правильно.



2 Упр. «Посчитай правильно».

Посчитай количество предметов и обведи нужную цифру.

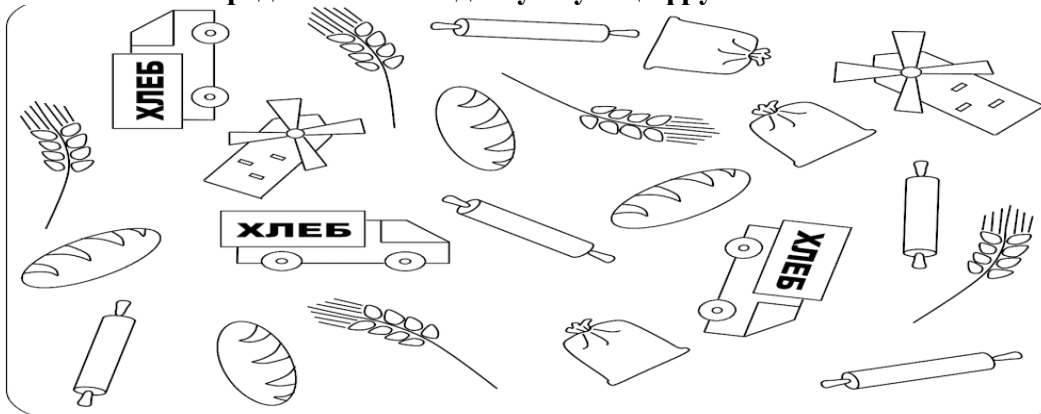

	3	5	8
--	---	---	---

	5	6	3
--	---	---	---

	5	1	2
--	---	---	---

	8	3	9
--	---	---	---

	4	7	1
--	---	---	---

	1	6	5
--	---	---	---

3 Упр. Пальчиковая гимнастика «Хлебушек»

Бублик, (большой и указательный пальцы образуют круг),

Баранку, (большой и средний пальцы образуют круг),

Батон (большой и безымянный)

И буханку (большой и мизинец)

Пекарь из теста (имитация лепки хлеба)

Испек спозаранку.

4 Упр. «Путаница».

Задание «Кому что достанется?». Мужчина, женщина, мальчик и девочка пришли в магазин, чтобы купить хлебобулочные изделия. Проследи, желательно только глазами, кому что достанется.



ДЗ «Обведи по точкам»

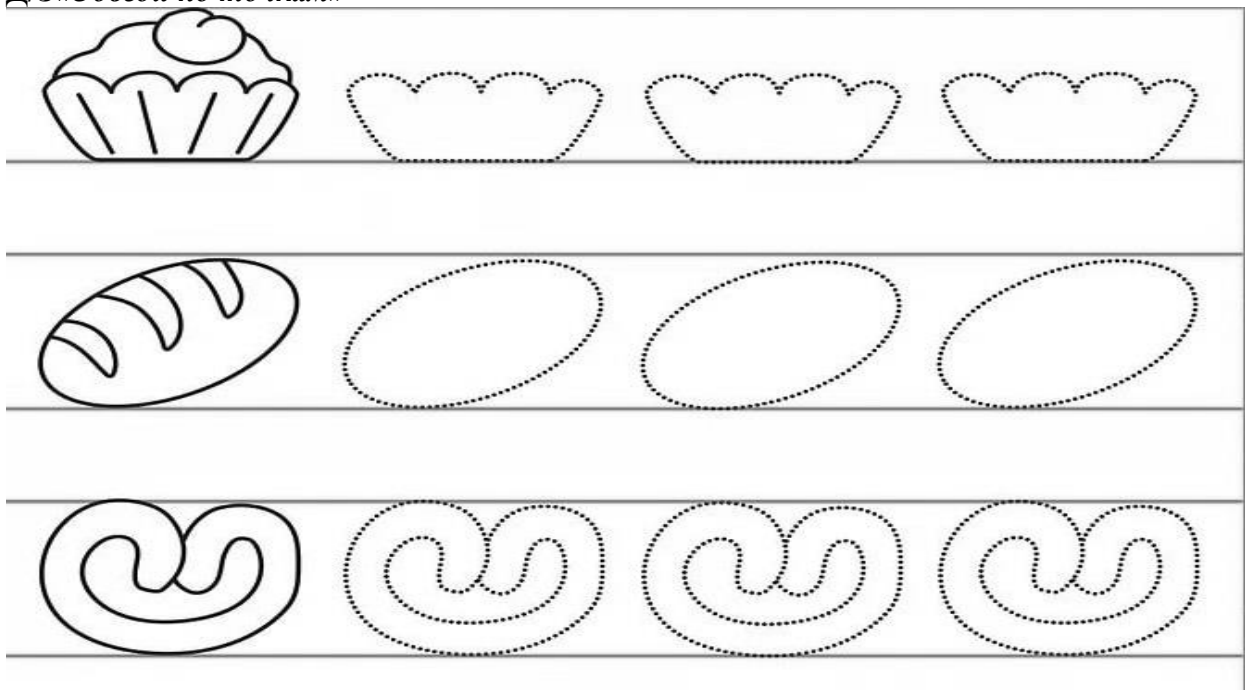

Занятие № 7

тема: «Перелётные птицы». «Дни недели»

1 Упр. «Раскрась перелётных птиц России». Назови их.

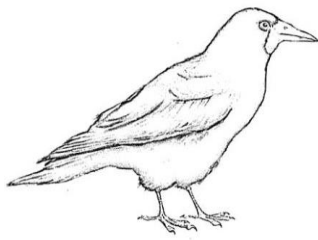

грач

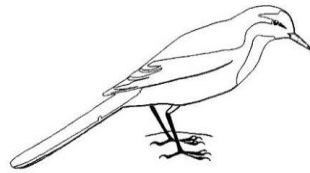

трясогузка

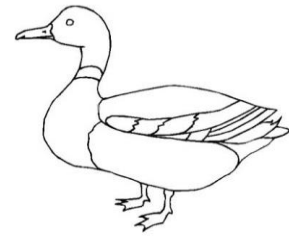

дикая утка



зяблик



ласточка



журавль

2 Упр. «4й лишний»

Какая картинка лишняя? Почему? Лишнюю картинку зачеркни.

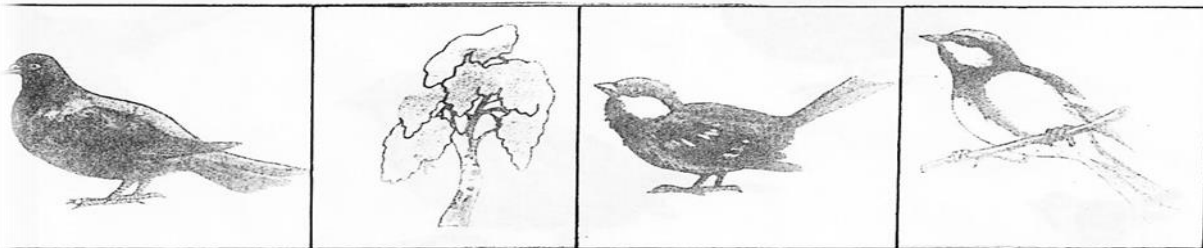

Узнай, что нарисовано. Отгадай загадку, раскрась отгадку.



Серый маленький комочек.
«Чик – чирик!» - замерз он очень!
Солнце, выгляни скорей,
Ждет тебя наш ...

Найди 2 одинаковые картинки, обведи в кружок.



3 Упр. «Дорисуй правильно».

Цапля

Это цапля. Обратим внимание на её длинные шею и ноги. Клюв у цапли длинный и похож на кончик карандаша.



1



2

ДЗ «Проведи по дорожкам».

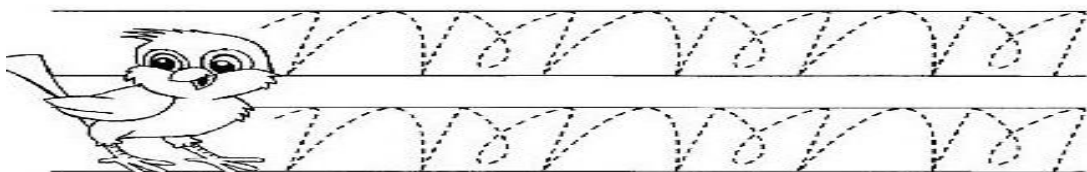
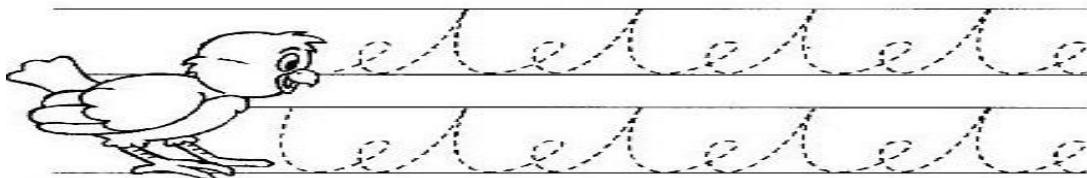
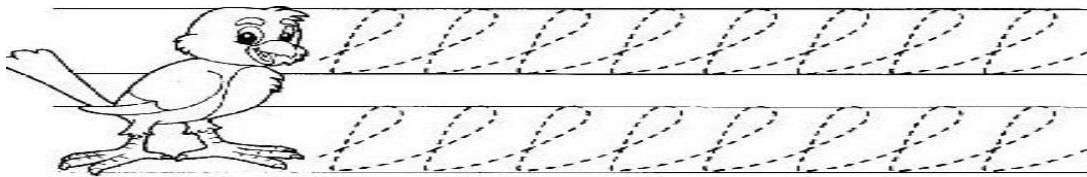

Занятие № 8

тема: «Перелётные птицы». «Дни недели»

1 Упр. «Обведи по точкам». Назови птицу и придумай два предложения о ней

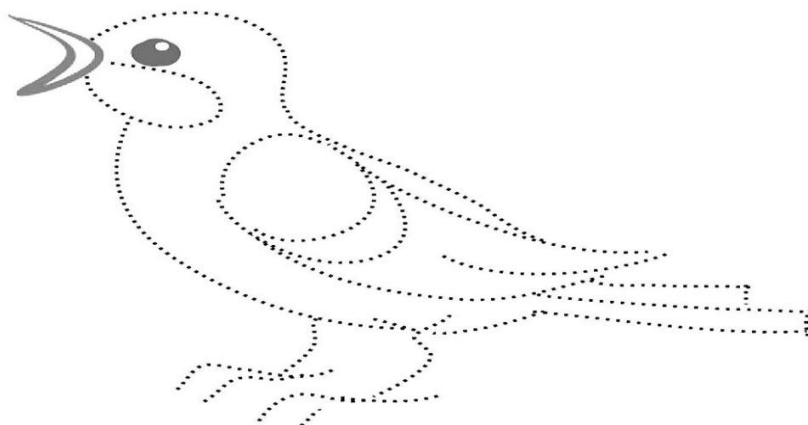

2 Упр. «Пальчиковая гимнастика»

В понедельник я стирала, (кулачки трём друг о друга)

Пол во вторник подметала (кисти расслабленных рук вниз и делаем имитирующие движения по столу)

В среду я пекла калач, (печём "пирожки")

Весь четверг искала мяч, (правую руку подносим ко лбу и делаем "козырёк")

Чашки в пятницу помыла, (пальцы левой руки полусогнуты, ладонь стоит на ребре, а указательным пальцем правой руки водим по кругу внутри левой руки)

А в субботу торт купила. (ладошки раскрыты и соединены вместе по стороне мизинцев)

Всех подружек в воскресенье

Позвала на день рождения (машем ладошками к себе).

3 Упр. «Посчитай и раскрась»

Раскрась зелёным цветом столько кружков, сколько воробьёв на рисунке ниже:

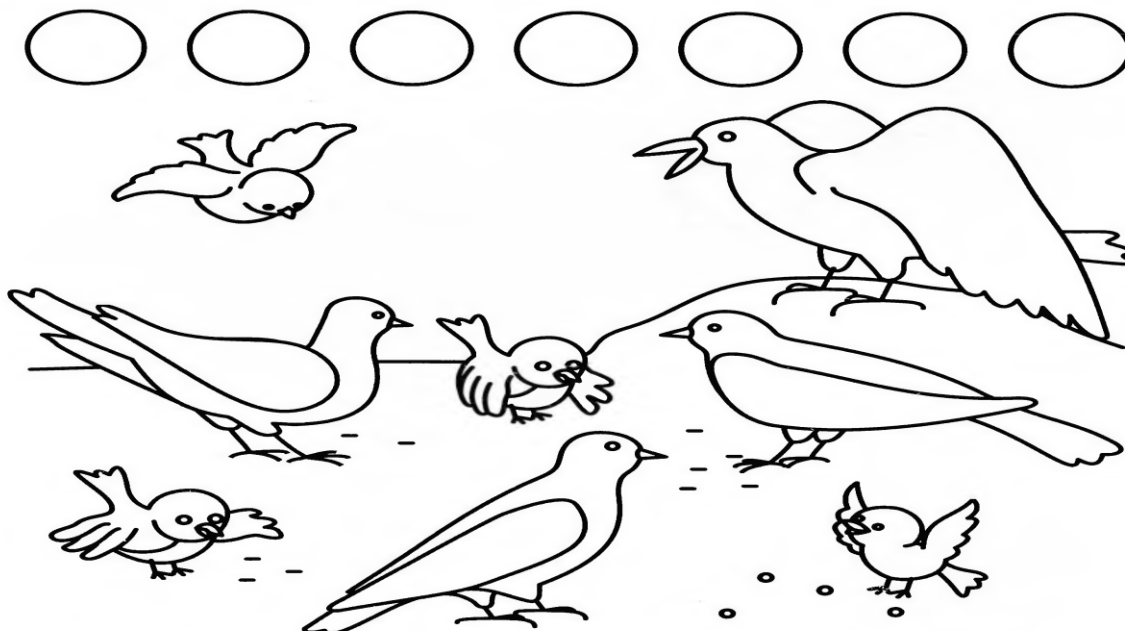

ДЗ «Нарисуй любую перелётную птицу».

Занятие № 9

тема: «Домашние животные. Число и цифра 1.

Геометрические фигуры»

1 Упр. «Пальчиковая гимнастика»

Раз, два, три, четыре, пять, (по очереди разминать каждый пальчик)

Будем пальчики считать,

Все такие нужные, (сжимать, разжимать кулачки)

Крепкие и дружные (хлопать в ладоши).

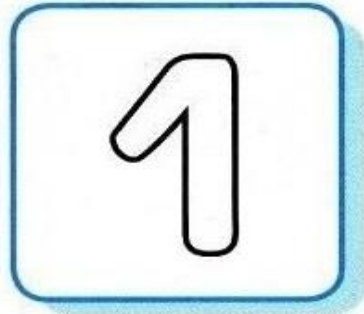

Это цифра «один».
Раскрась её.

2 Упр. «Обведи по линиям»

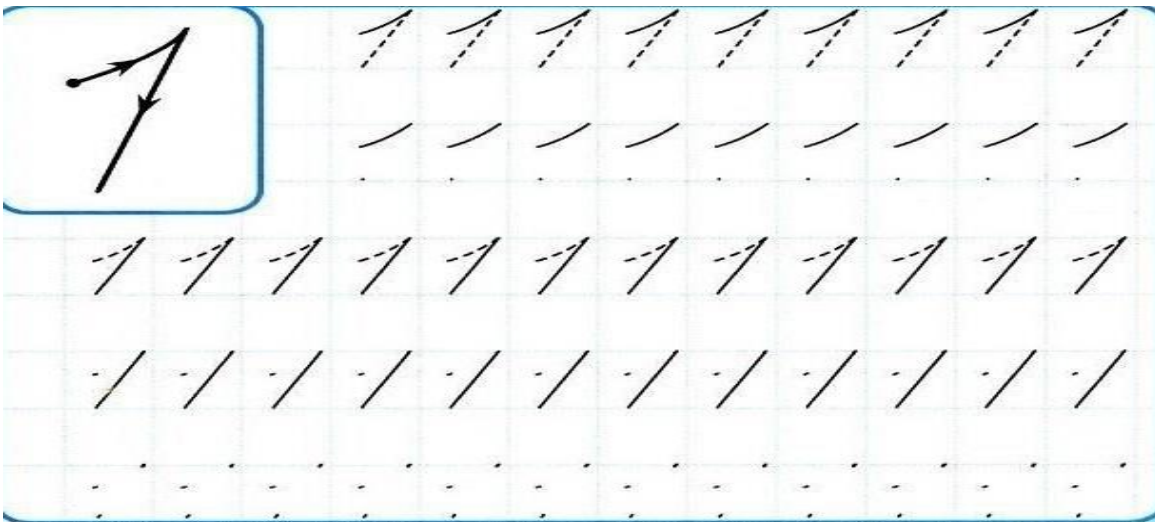

3 Упр. «Назови геометрические фигуры»

Соедини линией предметы и геометрическую фигуру, которую он напоминает».

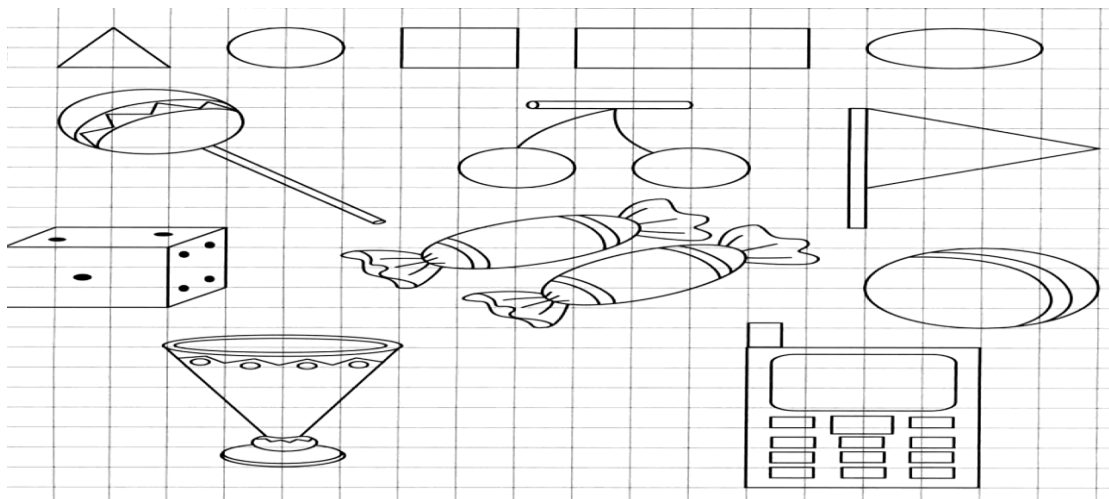

4 Упр. «Один-много».

Одна кошка - много кошек.
Один котенок - много котят.
Одна корова - много коров.
Один теленок - много телят.
Один бык - много быков и т.д

Д/З Посмотри, как правильно писать цифру 1. Посчитай, сколько котов на рисунке. Обведи цифры в первой строчке. Допиши цифры во второй строчке. Самостоятельно напиши цифры по точкам в третьей строчке.

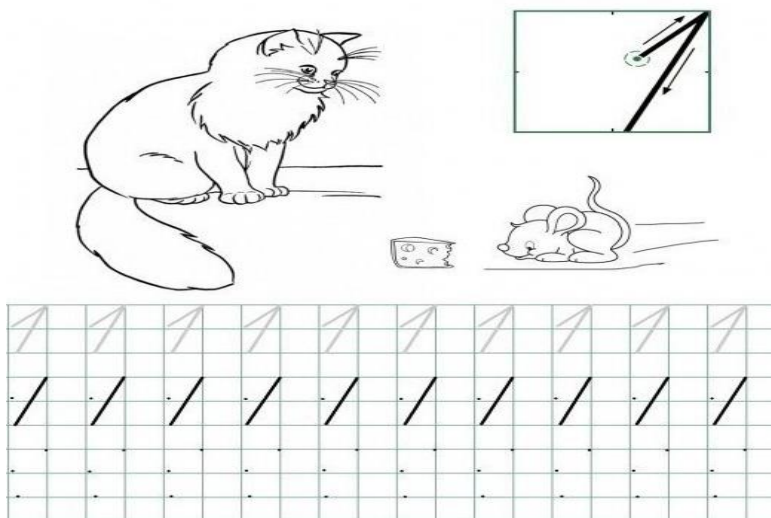

Занятие № 10

тема: «Домашние животные и их детеныши. Число и цифра 2.
Геометрические фигуры»

1 Упр . Пальчиковая гимнастика «Котята»

У кошечки нашей есть десять котят, (Ладони складываем, пальцы прижимаем друг к другу.)
Сейчас все котята по парам стоят: (Покачиваем руками из стороны в сторону, не разъединяя их.)
Два толстых, два ловких, (Постукиваем большими , а потом указательными пальцами друг о друга)
Два длинных, два хитрых, (Постукиваем средними , а потом безымянными пальцами друг о друга)
Два маленьких самых
И самых красивых. (Постукиваем мизинцами друг о друга)



Это цифра «два».
Раскрась её.



2 Упр. «Раскрась и обведи по точкам»

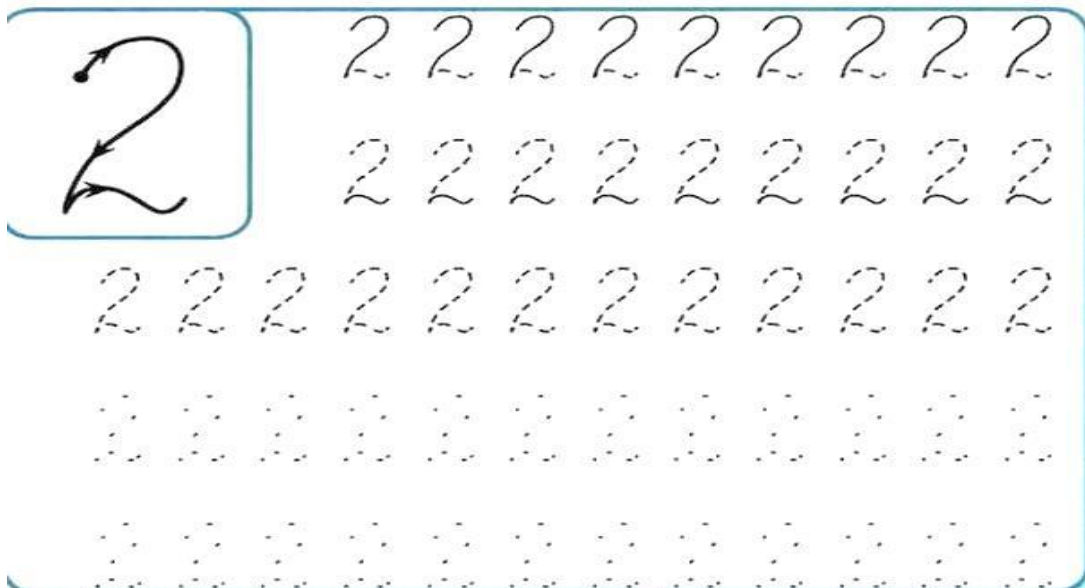

3 Упр. "Посчитай"

1 кошка, 2 кошки, 3 ..., 4 ..., 5 ...

1 кот, 2 ..., 3 ..., 4 ..., 5 ...

1 котенок, 2 ..., 3 ..., 4 ..., 5 ...

4 Упр. «Детки потерялись»

Помоги мамам отыскать своих деток. Соедини стрелочками маму и её детёныша. Назови их.

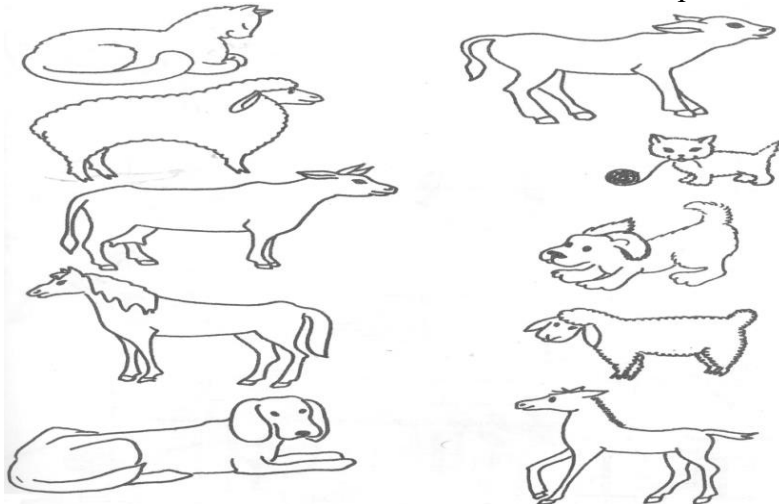

ДЗ Раскрась цифру 2.

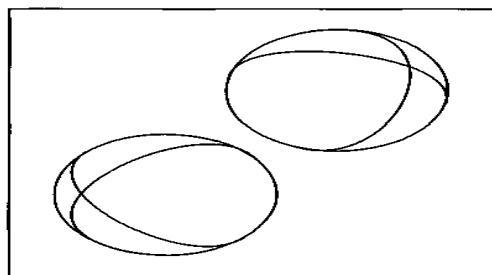
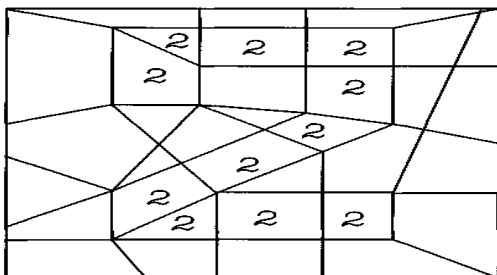

Сколько предметов на рисунке? Напиши.

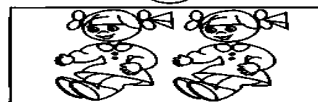
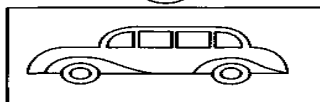
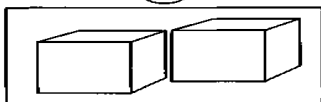

Занятие № 11

тема: «Домашние птицы. Число и цифра 3».

1 Упр. Загадки.

Надутый, баловень двора, Он выступает важно. О красоте его пера Петух мечтает каждый. (Индюк)	Не артист, а голосист. Не ездок, а со шпорами. (Петух)	Он живёт в просторной клетке, Говорить с ним любят детки: Зря его ты не ругай Повторюшка ... (Попугай)	Что за птица Людей не боится, Не летает высоко, И поёт «Ко-ко-ко»? (Курица)	Хоть спит он, хоть купается, Но не разувается: Носит он на ножках Красные сапожки. (Гусь)
---	--	--	---	---

2. Упр «Путаница». Назови птиц которые изображены на картинке.



3 Упр. «Отгадай загадку».

Число и цифра 3

- Сколько месяцев в зиме,
- В лете, в осени, в весне,
- Сколько глаз у светофора,
- Баз на поле для бейсбола,
- Граней у спортивной шпаги
- И полос на нашем флаге,
- Что нам кто ни говори,
- Знает правду цифра...



4 Упр. «Учимся писать цифру 3».

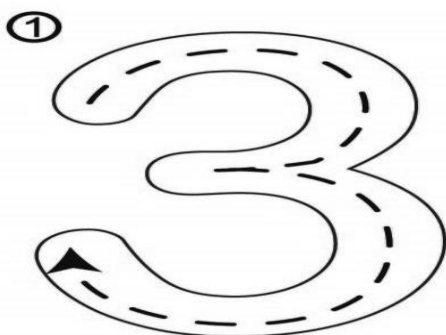

УЧИМСЯ ПИСАТЬ

цифру



ОБВЕДИ ЦИФРУ 3

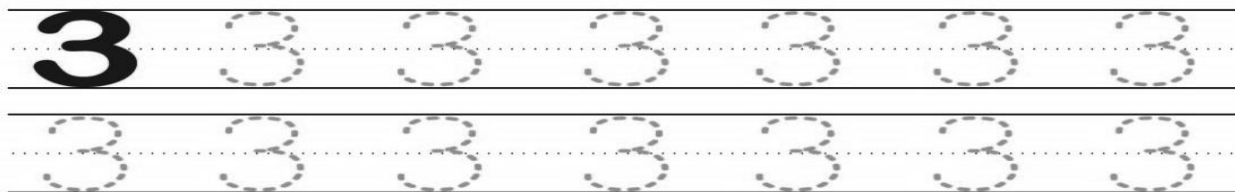

РАСКРАСЬ 3
КВАДРАТИКА

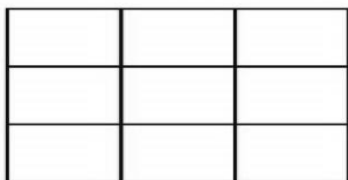

НАЙДИ ВСЕ ЦИФРЫ 3

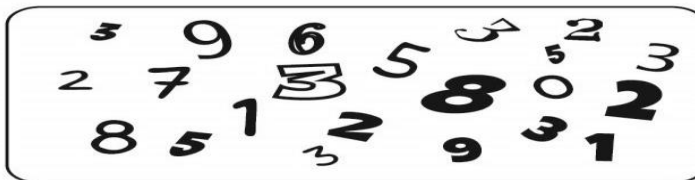

ДЗ

Найди цифру 3 на рисунке и закрась её синим карандашом.

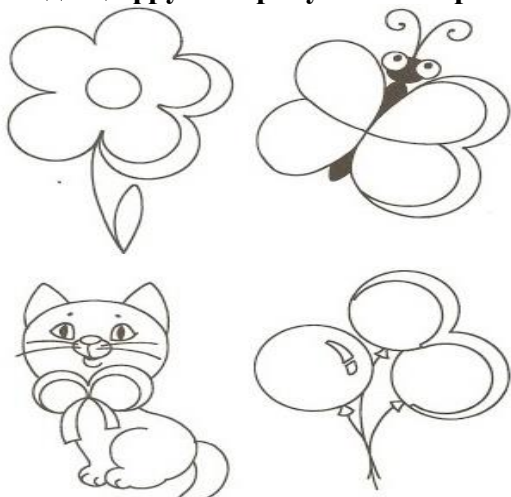

ДЗ Учимся писать цифру 3.



Это цифра «три».
Раскрась её.

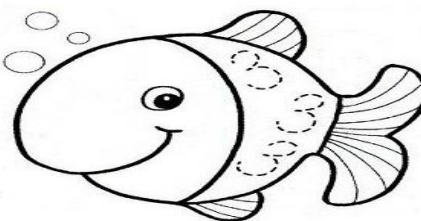

Нарисуй на рыбке
чешуйки-тройки.

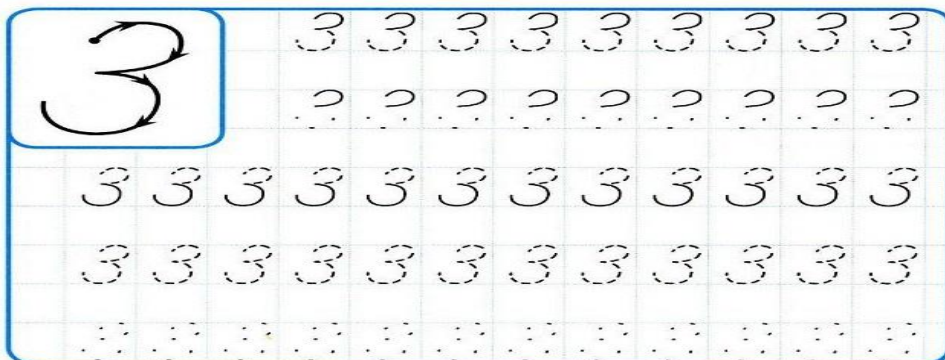

Занятие № 12

тема: «Домашние птицы. Число и цифра 4».

1 Упр. Пальчиковая гимнастика «Цыплята»

<p>Цыпы по двору гуляли, (стучать пальчиками по спине) Цыпы крошки собирали: (легкие щипки по столу или коленям) «Клю-клю-клю-клю, Клю-клю-клю-клю...» За жуком бежали: (перебирать пальцами по спине) Топ-топ-топ, топ-топ-топ, (стучать кулачками по спине)</p>	<p>Топ-топ-топ, топ-топ-топ. В лужицу упали — шлеп! (гладить по спине и шлепок) Встали, отряхнулись, (поставили ребенка, потрясли) К солнцу потянулись... (руки подняли вверх) И пошли опять по двору гулять! (стучать пальчиками по спине)</p>
---	---

2. Упр «4й лишний». Зачеркни лишнюю птицу в каждом ряду.

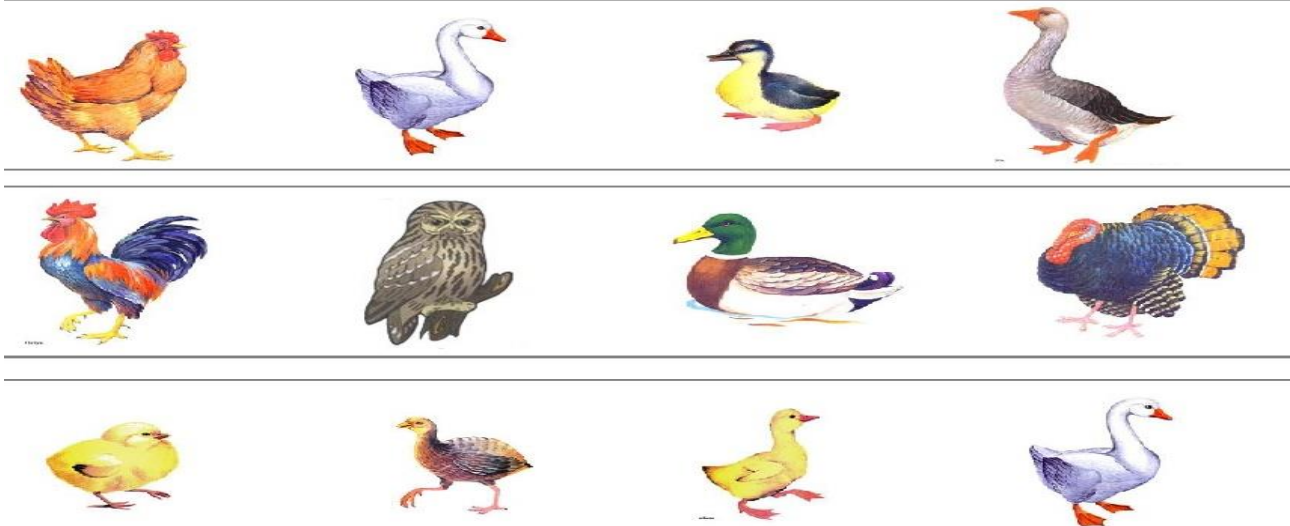

3 Упр. «Учимся писать цифру 4»

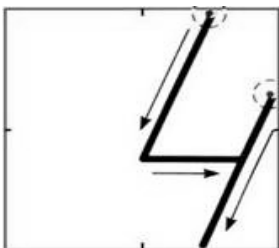

Напиши цифру 4 сам

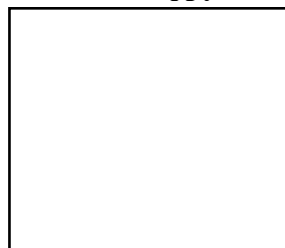

4 Упр. «Отгадай загадку». Запиши отгадку в пустое окошечко.



5 Упр. «Учимся писать цифру 4»

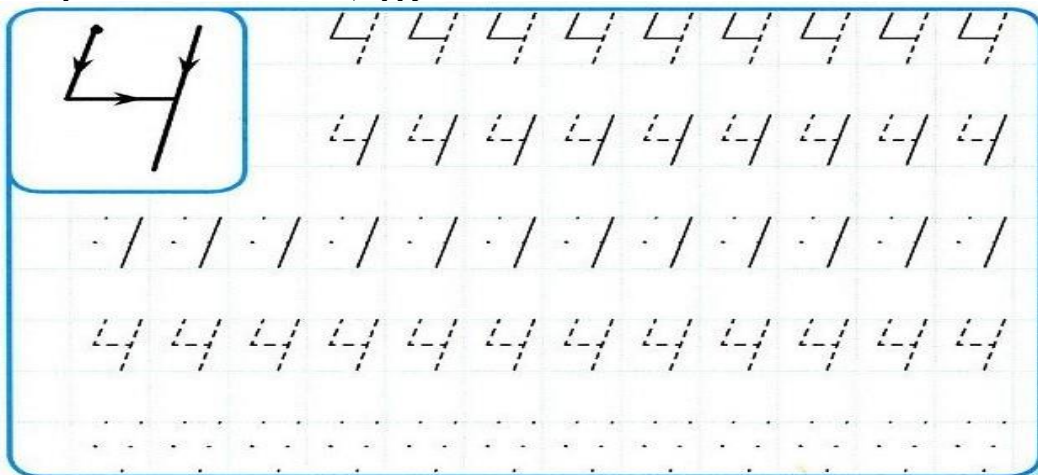

6 Упр. «Отыщи цифру 4». Раскрась все цифры 4 зеленым цветом



7. упр. «Назови мам и деток»

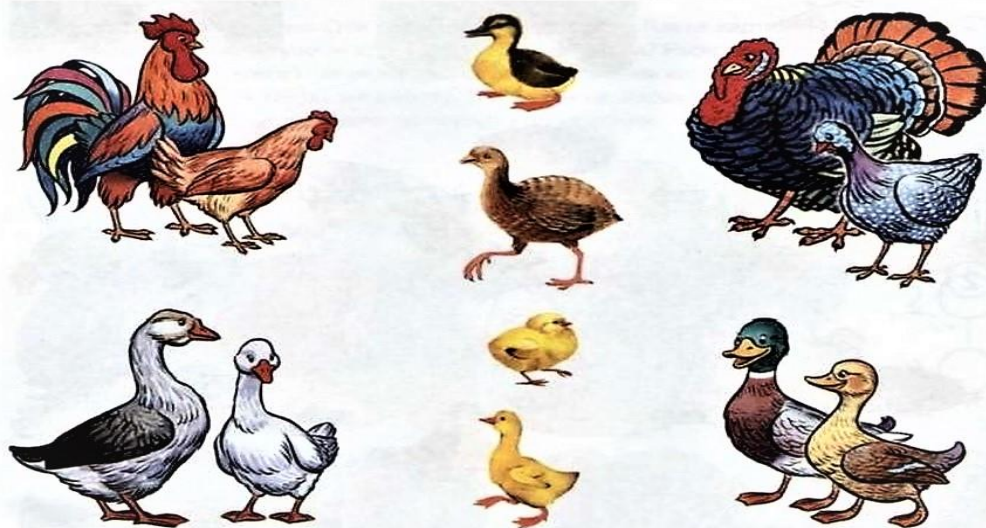

Д/З. Посмотри, как правильно писать цифру 4. Обведи цифры в первой строчке. Допиши цифры во второй и третьей строчках.

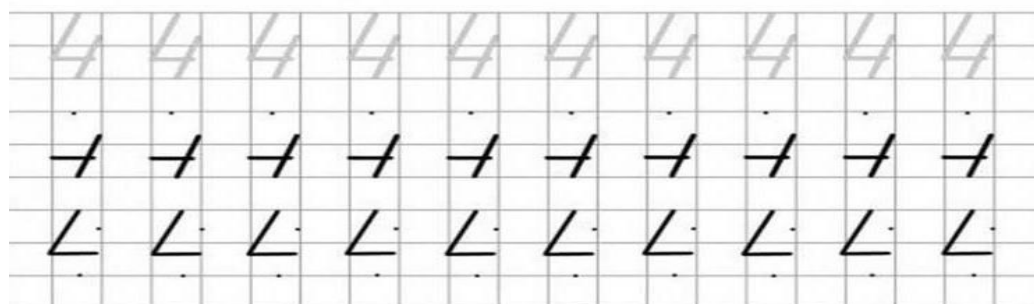
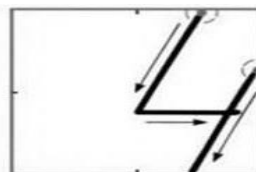

Занятие № 13

тема: «Дикие животные. Число и цифра 5».

1 Упр. Пальчиковая гимнастика «Белка»

Сидит белка на тележке, (Стучать кулачок о кулачок)

Продает она орешки: (Хлопок)

Лисичке-сестричке, (загибаем пальчики)

Воробью, синичке, (загибаем пальчики)

Мишке толстопятому, (загибаем пальчики)

Зайнышке усатому... (загибаем пальчики)

2 Упр. «Какое животное спряталось».

Отыщи и назови диких животных.



3 Упр. Отгадай загадку

В школе надо не лениться:

Рисовать, писать, учиться,

На уроках отвечать

И в дневник поставят...

4 Упр. «Число и цифра 5».







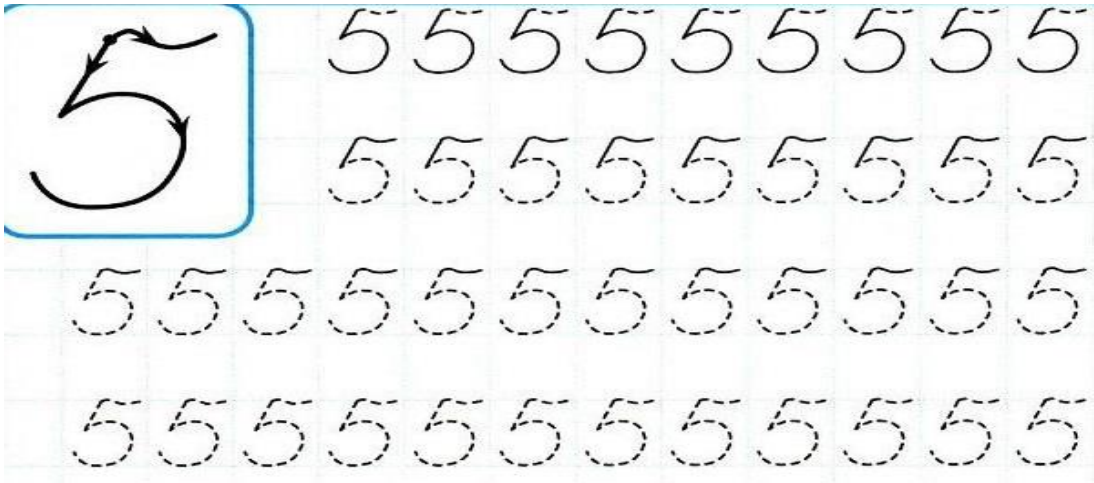



Посчитай воздушные шары и раскрась 5 шариков.

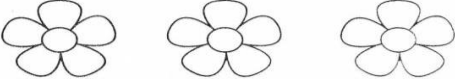

5 Упр. «Учимся писать цифру 5»



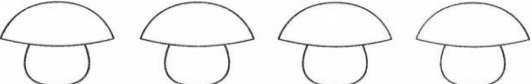

6 Упр. «Соедини количество и цифру»

Д/З Обведи по линиям. Расрассь 5 карандашей. Напиши цифру 5.

пять

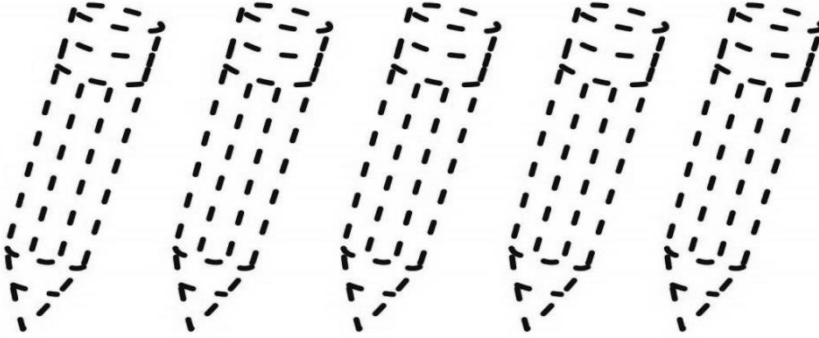



- ★ В каждом ряду раскрась то количество яблок, какое показывает цифра слева.
- ★ Сколько яблок ты раскрасил в каждом ряду Почему?

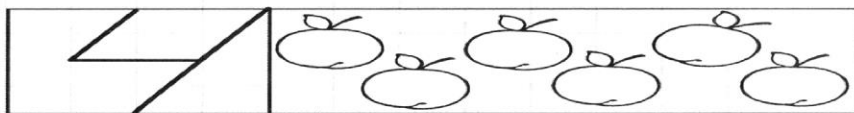
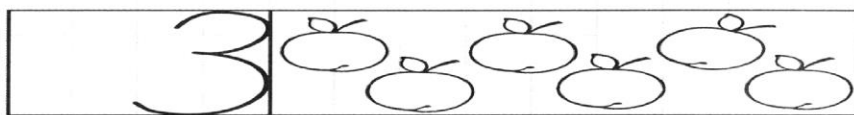

Занятие № 14

тема: «Дикие животные, детеныши. Число и цифра 6».

1 Упр. Пальчиковая гимнастика «Белка»

Сидит белка на тележке, (Стучать кулачок о кулачок)

Продает она орешки: (Хлопок)

Лисичке-сестричке, (загибаем пальчики)

Воробью, синичке, (загибаем пальчики)

Мишке толстопятому, (загибаем пальчики)

Зайнышке усатому... (загибаем пальчики)

2 Упр «4й лишний». Найди лишнее животное, зачеркни его.



2. Отгадай загадку

Я устроила парад,

Цифры строю, как солдат!

И порядок четкий есть —

После пять шагает ___.

3 Упр. «Учимся писать цифру 6»

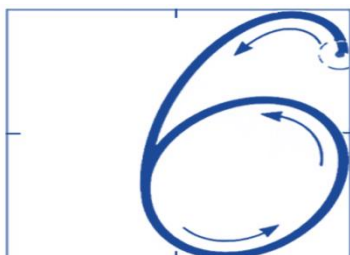

Шестерка на замок похожа,
 Который жук закрыть не может...
 Я шестиногому жуку
 Замок захлопнуть помогу.
 М. Мышковская



Обвести ее по точкам.

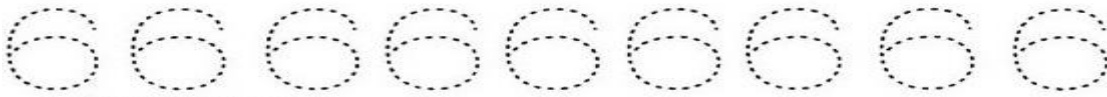

Закрасить ее.



Отгадать загадку и обвести картинку-отгадку.

Черен, да не ворон,
 Рогат, да не бык,
 Шесть ног без копыт.

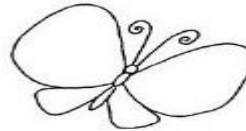
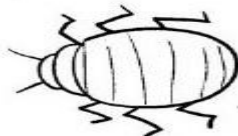

4 Упр. Соедини стрелочкой маму и детеныша. Назови их.

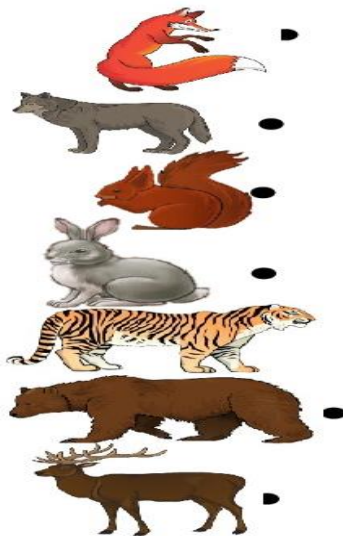

ДИКИЕ ЖИВОТНЫЕ И ИХ ДЕТЕНЬКИ



ДЗ

● Выучи стихотворение. Найди в числовом ряду справа цифры 6.



● Раскрась цифру.

Цифра ШЕСТЬ
 Хотела есть —
 Брюшко отрастила,
 А поесть забыла.



● Раскрась шесть колец на пирамидке.

● Напиши цифру по точкам. Какие цифры получились красиво?



● Нарисуй точки в нижних квадратиках так же, как это сделано в верхних.

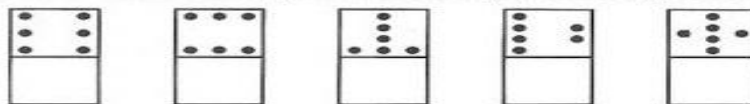

● Раскрась шесть желудей зелёным цветом, а остальные — жёлтым.

● Найди и раскрась цифру 6.

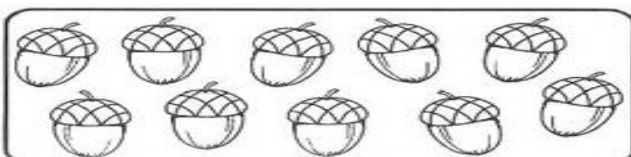

Занятие № 15

тема: «Моя семья. Число и цифра 7».

1. Составление рассказа «Моя улица, мой дом».

Нарисуй свою улицу и свой дом.



2. Отгадай загадку.

Я такую кочергу

Сунуть в печку не смогу.

Про нее известно всем

Что она зовется ____

Раскрась 7 бабочек.

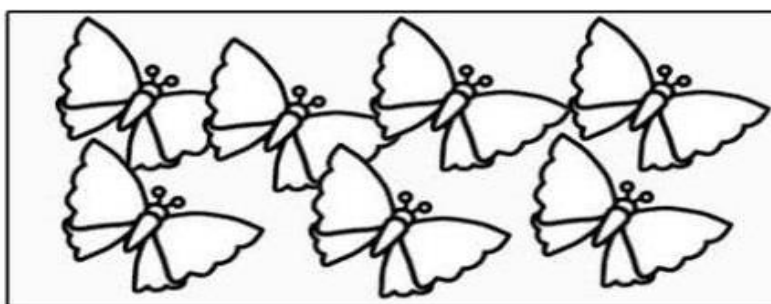
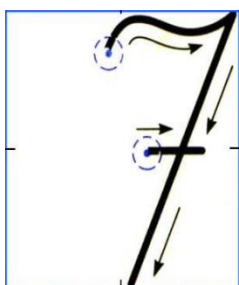

3 Упр. «Учимся писать цифру 7»

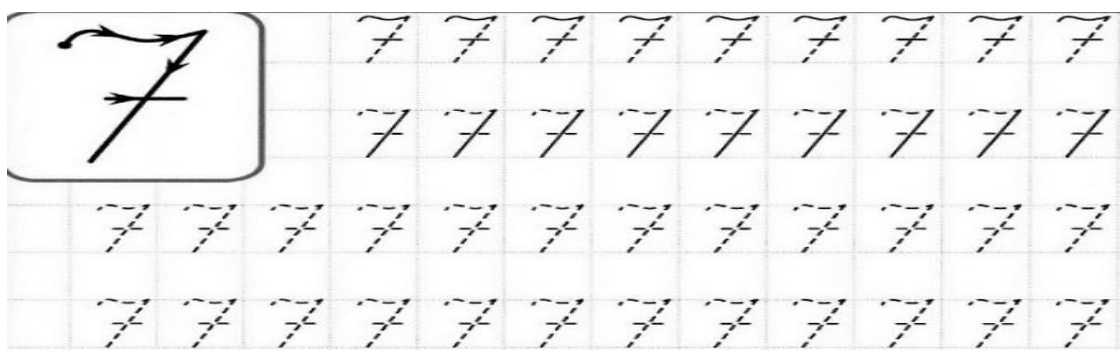

4 Упр. «Соедини по точкам». Раскрась получившийся рисунок.

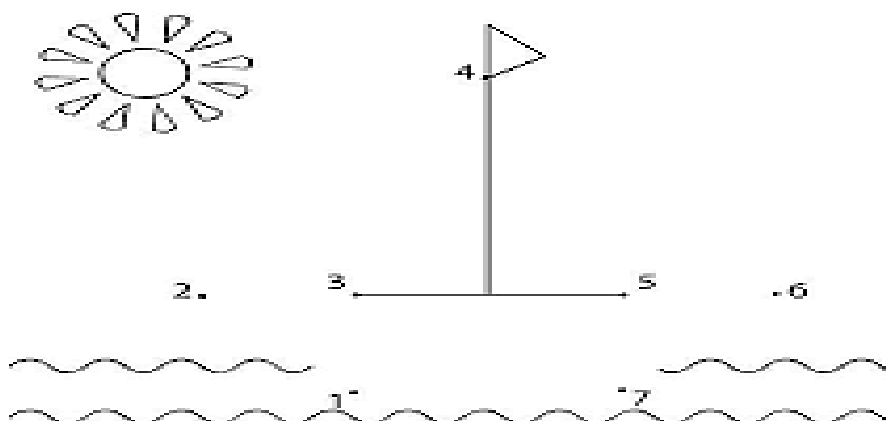

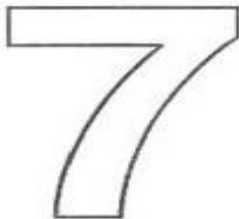

● Раскрась цифру.

Цифра **СЕМЬ** —
Подъёмный кран:
«Снизу вверх
Вам всё подам».

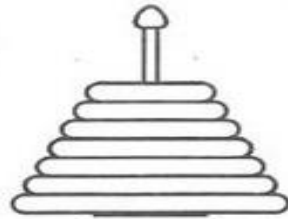

● Раскрась семь колец
на пирамидке.

● Напиши цифру по точкам. Какие цифры получились красиво?

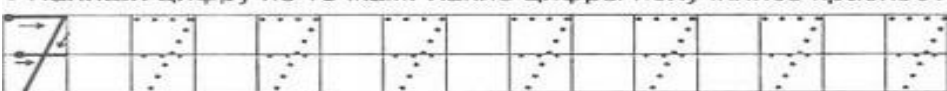

● Нарисуй точки в нижних квадратиках так же, как это сделано в верхних.

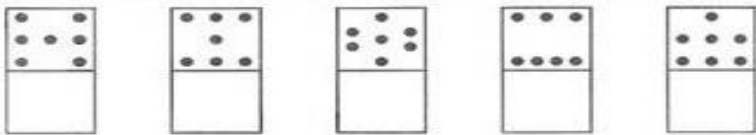

● Раскрась семь конфет синим цветом, а остальные — зелёным.

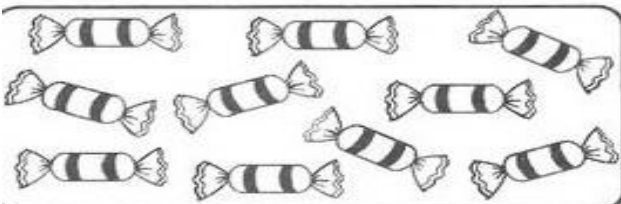

● Найди и раскрась цифру 7.

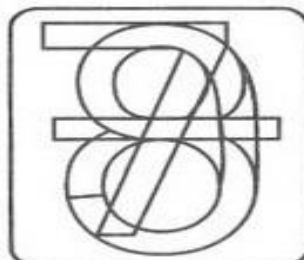

Занятие № 16.

тема: «Моя семья. Число и цифра 8».

1. Чтение стихотворения «Семья», беседа по прочитанному.

Семья – словечко странное,
Хотя не иностранное.
Как слово получилось,
Не ясно нам совсем.
Ну, «Я» – мы понимаем,
А почему их семь?
Не надо думать и гадать,
А надо просто сосчитать:
Два дедушки, Две бабушки,
Плюс папа, мама, я. Сложили?
Получается семь человек, Семь «Я»!

2 Упр. Расположи по возрасту:



3 Упр. «Закончи предложение»

Я самый счастливый, потому что...

- Я люблю проводить время с семьей, потому что...

- Я люблю свою семью за то, что...

- Я всегда говорю маме, что....

- Я всегда говорю папе, что ...

4. Физминутка «Семейная зарядка»

Осенью, весной, летом и зимой (хлопки руками)

Мы во двор выходим дружною семьёй. (маршируют на месте)

Встанем в круг и по порядку

Каждый делает зарядку. (взявшись за руки образуют круг)

Мама руки поднимает, (руки поднять вверх и опустить)

Папа бодро приседает, (присесть и встать)

Повороты вправо-влево

Делает мой братик Сева. (руки на пояс, повороты туловища)

А я сам бегу трусцой (бег на месте)

И качаю головой. (наклоны головы вправо-влево).

5. Упр « Число и цифра 8». Посчитай звезды и раскрась 8 звезд.

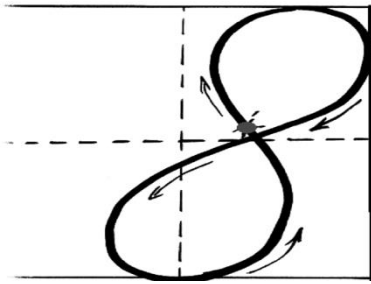

6. Упр. Учимся писать цифру 8



7. Упр. «Продолжи ряд по образцу» не нарушая закономерности.

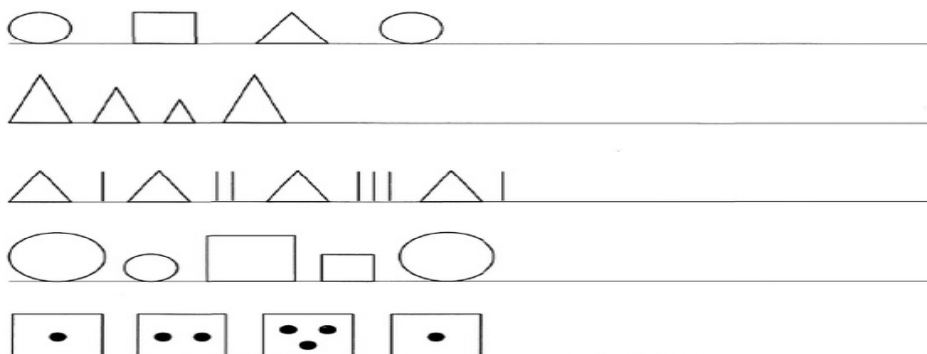

ДЗ «Учимся писать цифру 8». Обведи по линиям.

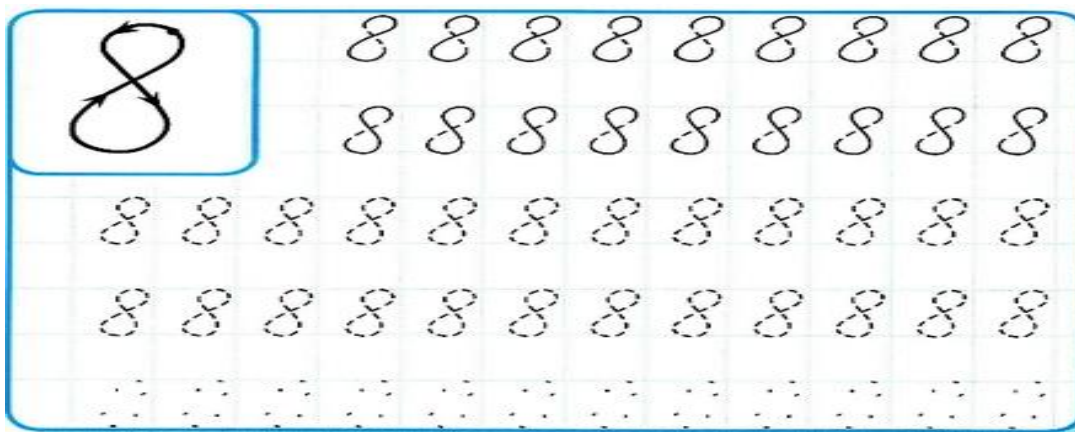

Нарисуй свою семью и составь по рисунку рассказ.

«Моя семья»

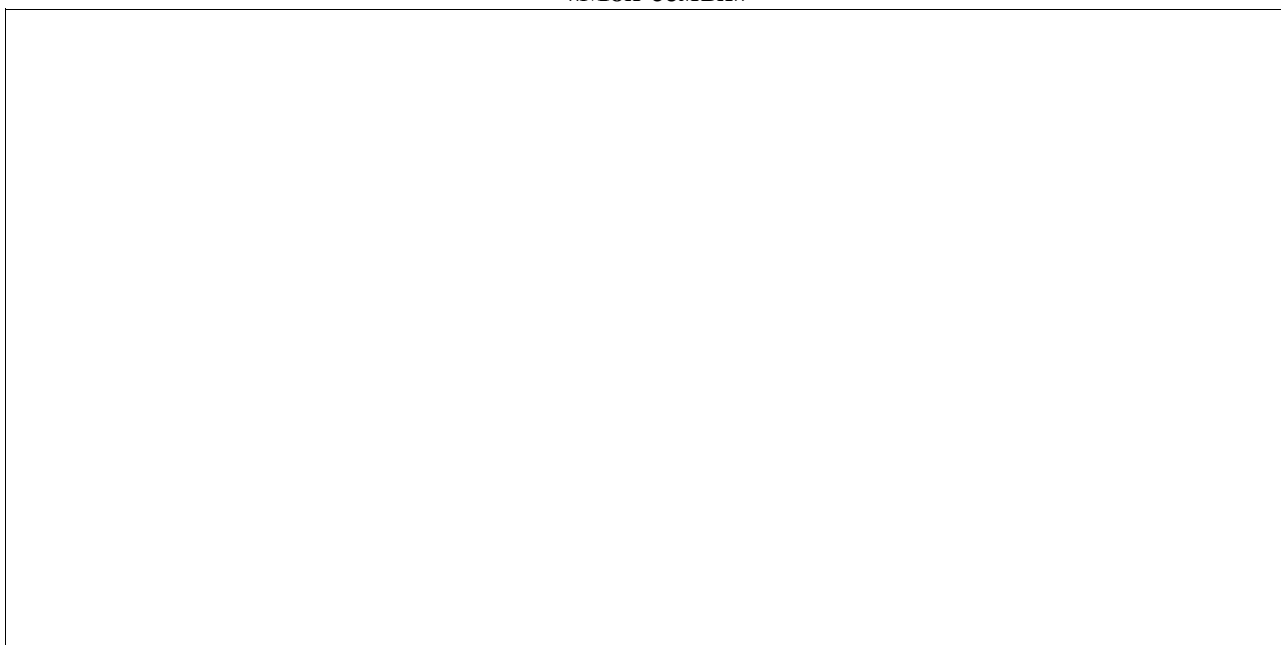

Занятие № 17

Тема: «Культура и традиции моей страны. Число и цифра 9».

1 Упр. Чтение стихотворения «Россия», беседа о прочитанном.

- Моя любимая страна,
Из сотен стран на свете
Ты словно мать у нас одна
И все мы – твои дети!

Гляжу на карту на стене,
Смотрю в окно на дали,
И все чужие люди мне
Роньми сразу стали!

Страна родная – отчий дом.
Вот нам бы постараться
И хоть однажды за столом
Одной семьей собраться!

2. Упр. «Знакомство с числом и цифрой 9»

Загадка. Цифра шесть перевернулась,
Новой цифрой обернулась!

3. Упр. Учимся писать цифру 9.

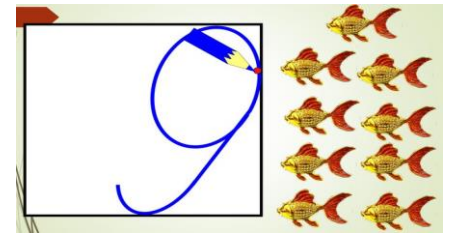
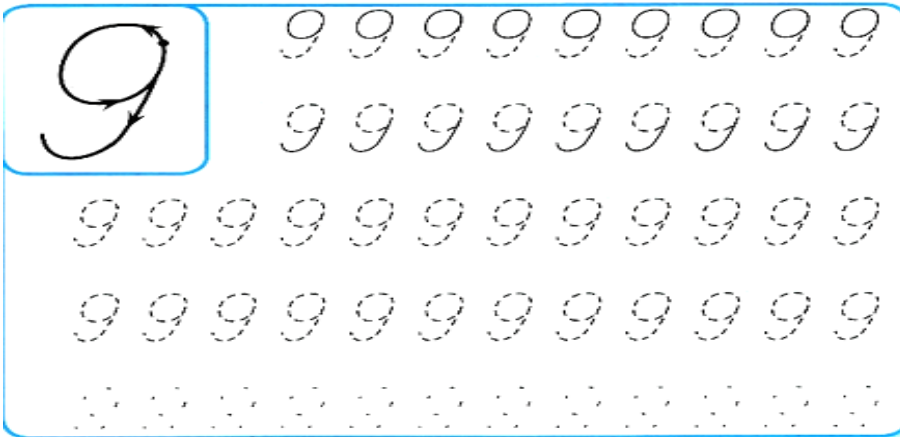

4. Упр. Дорисуй столько точек сколько указывает цифра

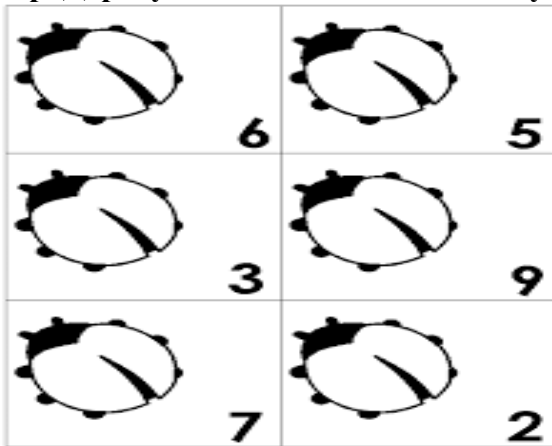

ДЗ Учимся писать цифру 9.

УЧИМСЯ ПИСАТЬ
цифру







ОБВЕДИ ЦИФРУ 9

РАСКРАСЬ 9
КВАДРАТИКОВ

НАЙДИ ВСЕ ЦИФРЫ 9



Занятие № 18

тема: «Культура и традиции моей страны. Число и цифра 10».

1. Беседа по рисунку и рассказу «Моя семья».

2. Загадка. Нолик, стань за единицей,

За своей родной сестрицей.

Только так, когда вы вместе,

Называть вас будут...

Нарисуй 10 воздушных шариков

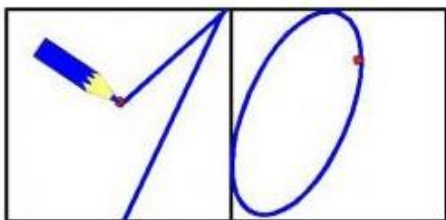

3 Упр. Учимся писать цифру 10.

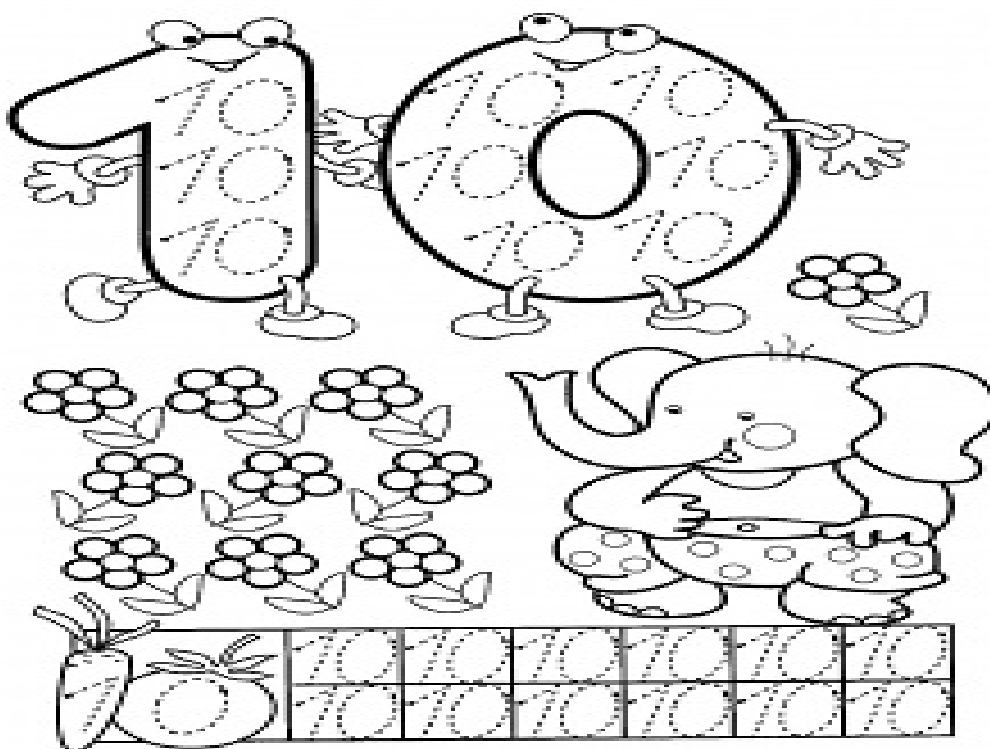

4. Упр. Соедини линией количество и цифру.

- Сосчитай рисунки в каждой рамке, проведи стрелку к нужной цифре и далее — к нужной карточке.



6

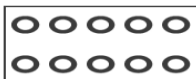

9



3

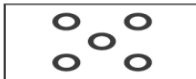

10

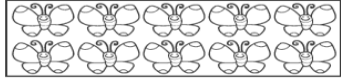

8



5



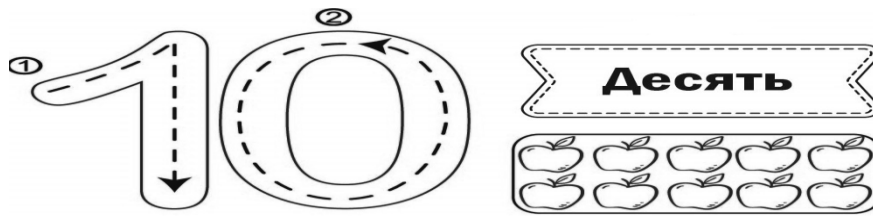

ОБВЕДИ ЦИФРУ 10

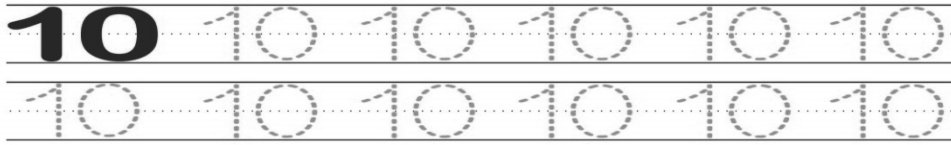

РАСКРАСЬ 10
КВАДРАТИКОВ

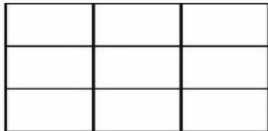

НАЙДИ ВСЕ ЦИФРЫ 10

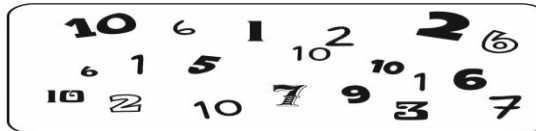

Занятие № 19

тема: «Зима. Знаки $\leq \geq =$ ».

1 Упр. Составление рассказа по картинке «Зима».



2 Упр. «Слушай и пиши». Запиши цифры которые я называю.

3 Упр. «Вставь пропущенные числа»

1		3		5		7	8		10
	2	3		5			8		

Знакомство со знаками $\leq \geq =$

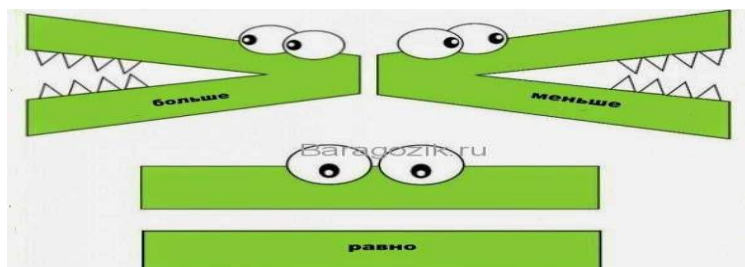

4 Упр. Вставь нужный знак.

3

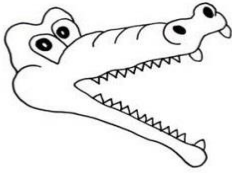

7

9 4

5 8

2 < 6

7 > 6

1 10

4 5

2 1

2 7

0 3

6 0

4 3

8 9

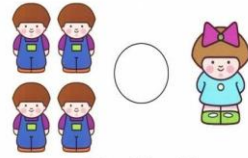

< = >

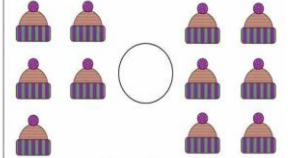

< = >

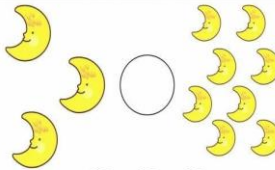

< = >

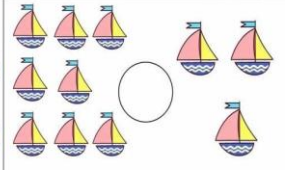

< = >

ДЗ Вставь нужный знак

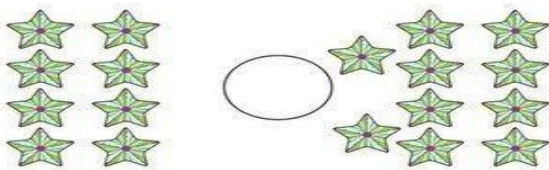

< = >

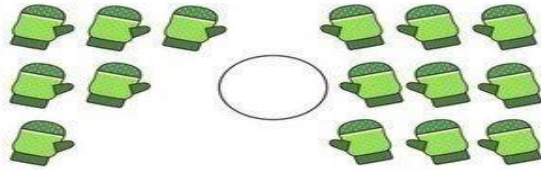

< = >

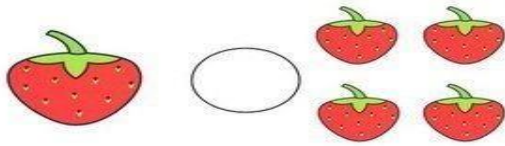

< = >

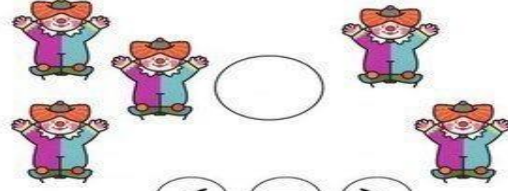

< = >

Занятие № 20

тема: «Природа и животный мир зимой. Знаки ≤ ≥ =».

1 Упр. Составление рассказа по картинке «Жизнь животных зимой».

5 ○ 8

9 ○ 4

1 ○ 5

4 ○ 1

5 ○ 1

2 ○ 4

7 ○ 2

7 ○ 6

9 ○ 9

6 ○ 6

9 ○ 8

7 ○ 7

5 ○ 3

10 ○ 10

1 ○ 4

4 ○ 8

9 ○ 2

5 ○ 2

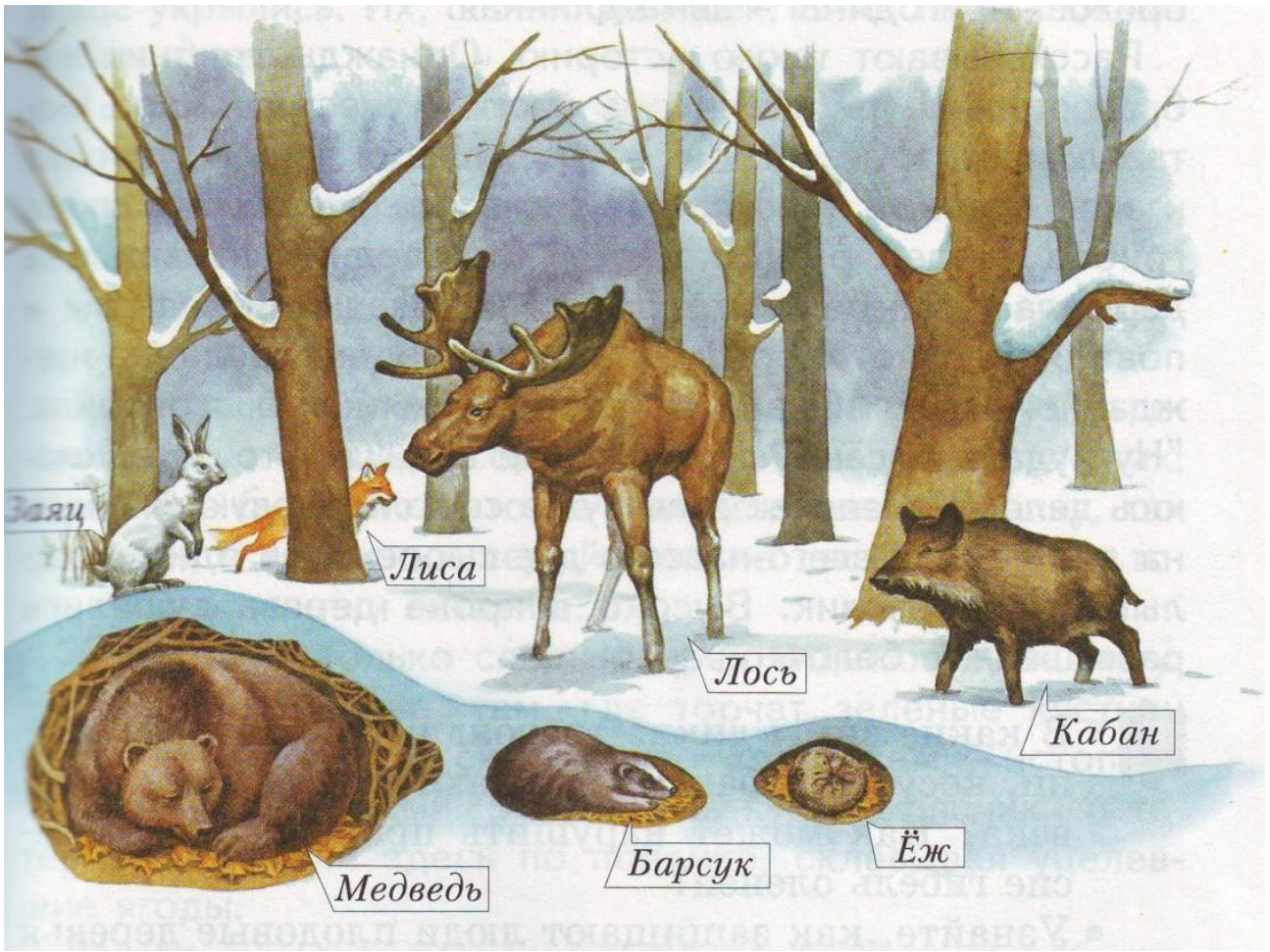





2 Упр. Соотнеси количество и цифру.

1	2	3	4

3 Упр. Вставь пропущенные числа.

1	2	3	<input type="text"/>	<input type="text"/>	6	7	8	<input type="text"/>
<input type="text"/>	<input type="text"/>	8		<input type="text"/>	<input type="text"/>	4	<input type="text"/>	<input type="text"/>
<input type="text"/>	3	<input type="text"/>		5	<input type="text"/>	<input type="text"/>	<input type="text"/>	<input type="text"/>
7	<input type="text"/>	9	6	<input type="text"/>	8		<input type="text"/>	<input type="text"/>
<input type="text"/>	4	<input type="text"/>	<input type="text"/>	8	<input type="text"/>	<input type="text"/>	<input type="text"/>	<input type="text"/>
<input type="text"/>	2	<input type="text"/>	<input type="text"/>	5	<input type="text"/>	<input type="text"/>	7	<input type="text"/>

4 Упр. Вставь пропущенные знаки.

	=	<input type="text"/>	1	<input type="text"/>	2
	>	<input type="text"/>	3	<input type="text"/>	4
	<	<input type="text"/>	4	>	<input type="text"/>
	=	<input type="text"/>	5	<	<input type="text"/>
			<input type="text"/>	>	6
			8	=	<input type="text"/>
			<input type="text"/>	<	10

ДЗ

- Впиши цифры так, чтобы запись получилась правильной.

2	<	<input type="text"/>	8	=	<input type="text"/>
3	=	<input type="text"/>	10	>	<input type="text"/>
4	<	<input type="text"/>	5	<	<input type="text"/>
5	>	<input type="text"/>	6	>	<input type="text"/>
6	<	<input type="text"/>	1	=	<input type="text"/>
7	>	<input type="text"/>	9	>	<input type="text"/>

Занятие № 21

тема: «Зимующие птицы. Знаки + - =».

1 Упр. Беседа по картинке.

Зимующие птицы



 Воробей		 Дятел
 Поползень		 Свиристель
 Ворона		 Сорока
 Голубь	 Синица	 Щегол
	 Сова	 Клёст
		 Снегирь

2 Упр. Знакомство со знаками + - =



2 Упр. Реши примеры.

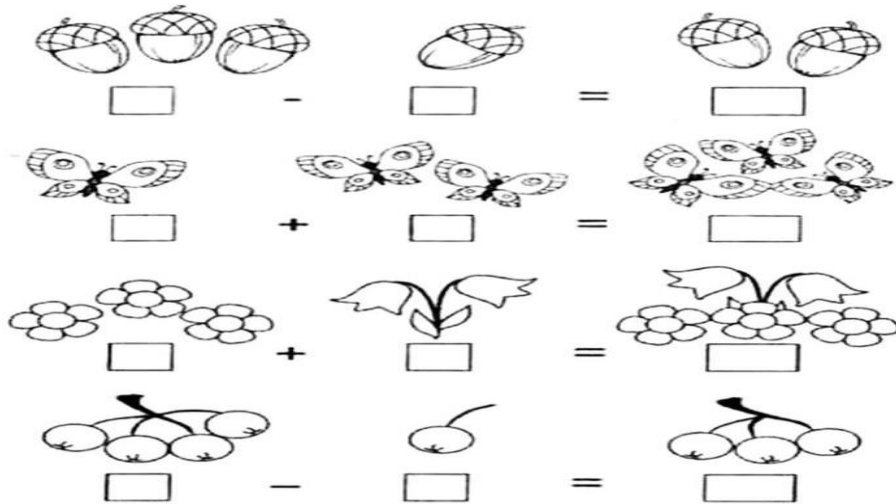

Д/З Отметь галочкой зимующих птиц и назови их.

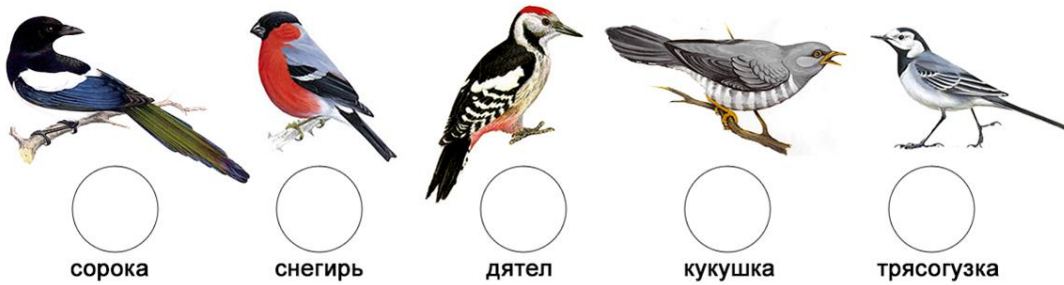
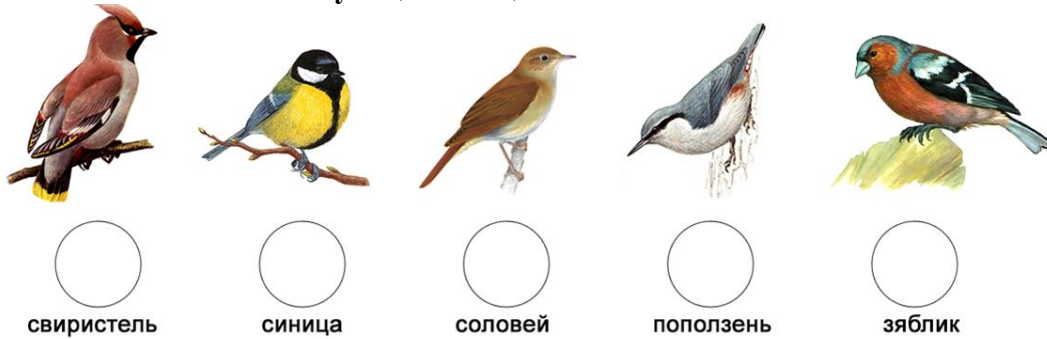

Реши примеры. Запиши знаками и цифрами.



□ ○ □ ○ □

□ ○ □ ○ □

Занятие № 22

тема: «Зимующие птицы. Решение задач».

1 Упр. «Посчитай снегирей и вставь пропущенные цифры».

Раскрась 3 снегиря слева, раскрась снегиря между 6 и 8, раскрась последнего снегиря. Посчитай снегирей в обратном порядке.

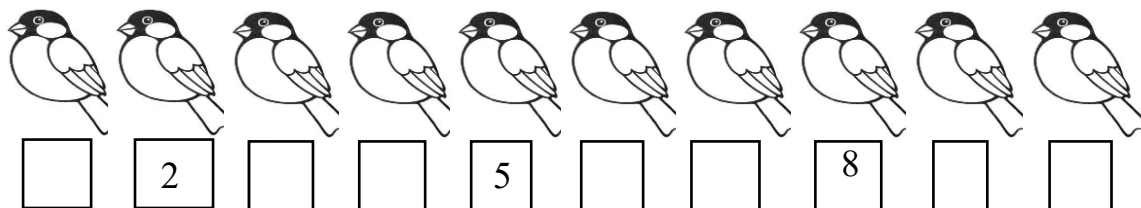

2 Упр. «Какая цифра спряталась». Найди на картинке цифры от 0 до 4 обведи их.

3 Упр. Узнай цифру птицу». Назови какую цифру и какую птицу ты видишь. Какая из этих птиц зимующая?



4 Физкультминутка «Птички».

Птички в гнездышке сидят

И на улицу глядят.

Погоулять они хотят

И тихонько все летят.

(Дети «разлетаются» - машут руками, как крыльями. Затем возвращаются на места в «гнезда»)

5 Упр. Реши задачу.

а) На ветке сидело 6 птиц, 2 улетели. Сколько осталось?

(Ребенок работает на доске: перемещает птиц; другой ребенок выкладывает решение задачи на доске)

б) На одной ветке сидело 2 птицы, а на другой 5 птиц. Сколько всего стало птиц?

(Ребенок работает на доске: выкладывает решение задачи на доске)

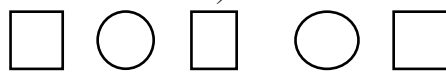
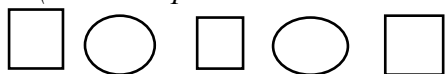

Д/З Придумай и зарисуй задачу о зимующих птицах.

Рисунок к задаче

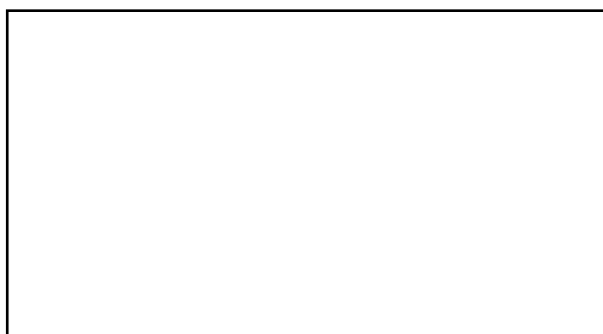
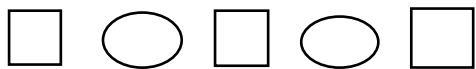

Занятие № 23

тема: «Зимние забавы. Знаки $\leq \geq + - =$ ».

1. Составление рассказа по картинке «Зима»



2 Упр. «Соедини количество и цифру»

5	
2	
4	
6	
3	

3 Упр. «Вставь пропущенные числа».

1		3		5
6	7			10
5		7		

4 Упр. Вставь пропущенные знаки.

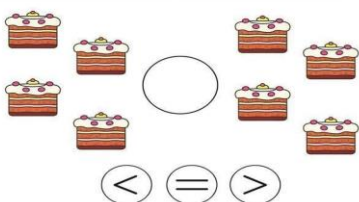
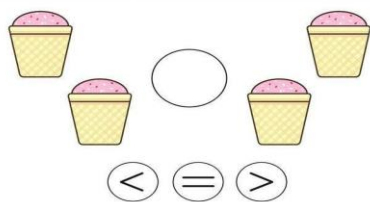
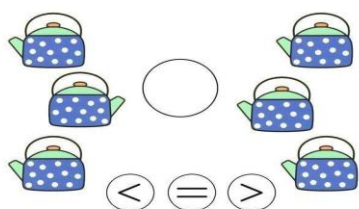
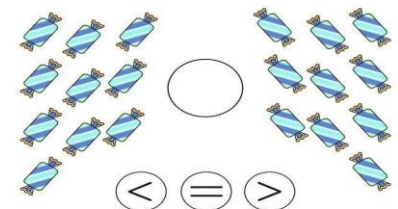

Д/З Вставь пропущенные знаки.

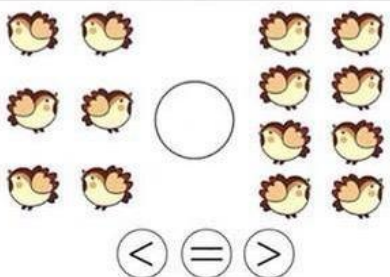
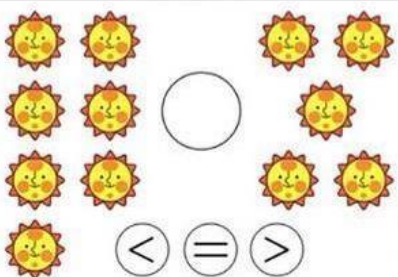
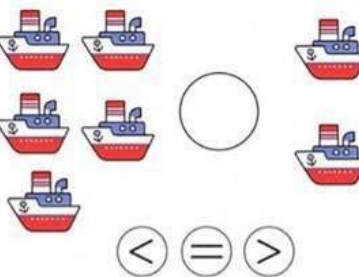
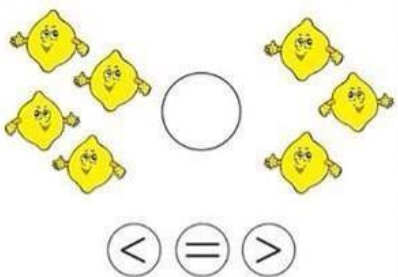

Занятие № 24

тема: «Зимние виды спорта»

1 Упр. Беседа «Зимние виды спорта»

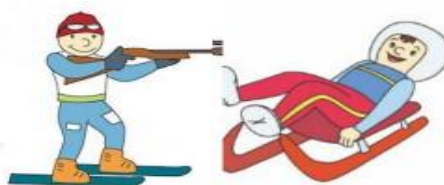



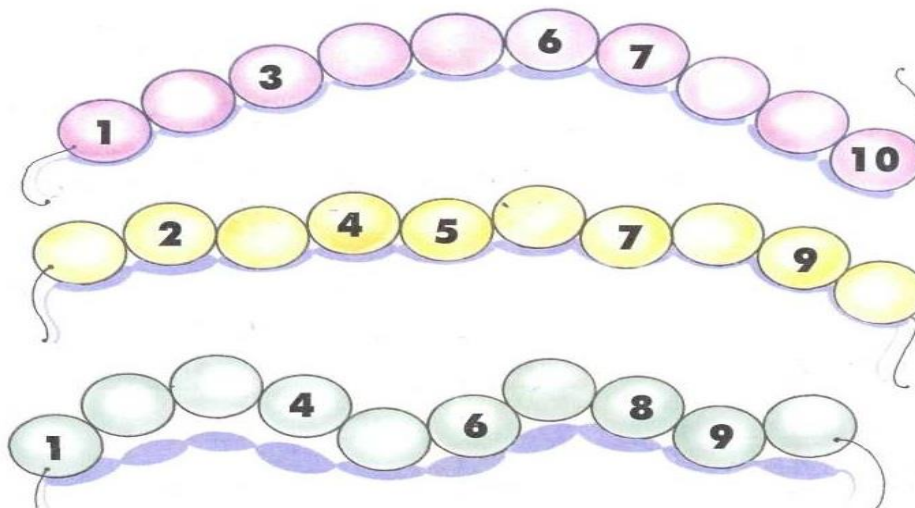

2 Упр. «Вставь пропущенные цифр».

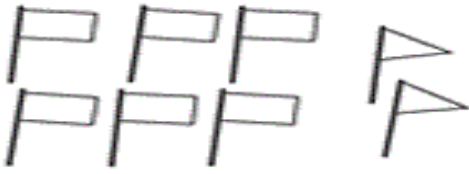

3. Физ.минутка.

На коньках стоять умеем,
 И на ноги их оденем,
 (шагаем на месте, одеваем коньки)
 Приготовимся – Вперед !
 Совершаем мы полет.
 (согнули спину, присели на полусогнутых)
 Плавно ноги мы разводим,
 Быстро двигаемся, сводим,
 (нога и рука вправо)
 Руки тоже за ногами
 Быстро двигаются сами.
 (нога и рука влево)
 Мы на льду быстрее всех,
 Впереди нас ждет успех!!! (маршируем, хлопки перед грудью).

4 Упр. «Реши примеры».

 <input type="text"/> + <input type="text"/> = <input type="text"/>	 <input type="text"/> + <input type="text"/> = <input type="text"/>
 <input type="text"/> + <input type="text"/> = <input type="text"/>	 <input type="text"/> + <input type="text"/> = <input type="text"/>
 <input type="text"/> + <input type="text"/> = <input type="text"/>	 <input type="text"/> + <input type="text"/> = <input type="text"/>

Д/З. Вставь пропущенные знаки.

5		4
---	--	---

3		3
---	--	---

9		10
---	--	----

7		5
---	--	---

8		7
---	--	---

4		6
---	--	---

Нарисуй свой любимый зимний вид спорта.

Занятие № 25

тема: «Новый год». Решение задач.

1. Беседа по картинке «Скоро, скоро, новый год».



2 Упр. Вставь пропущенные цифры. Посчитай и раскрась новогодние игрушки».

Раскрась 5 игрушку справа, раскрась игрушку между 3 и 4 , раскрась последнюю игрушку. Посчитай игрушки в обратном порядке. Назови соседей чисел.

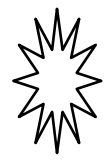
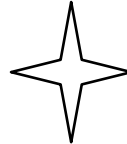
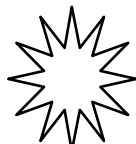

3 Упр

1. Какая картинка лишняя? Почему? Лишнюю картинку зачеркни.

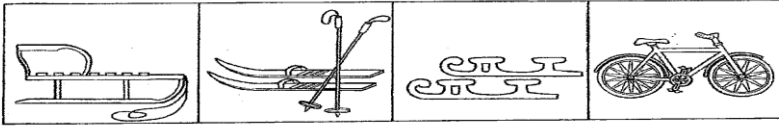

2. Найди две одинаковые картинки, раскрась.

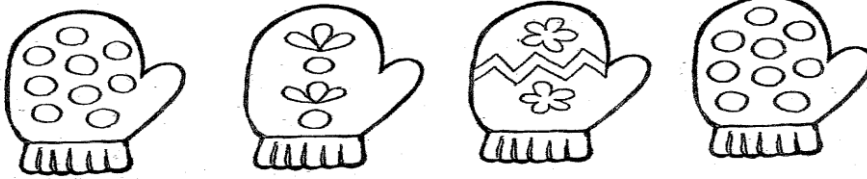

3. Расположи снеговиков по росту. Соедини линией от самого низкого к самому высокому.

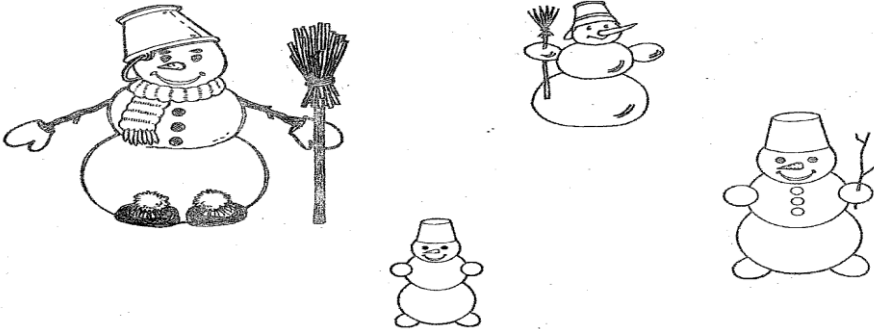

4. Физминутка «Во дворе».

Раз, два, раз, два—(хлопаем в ладоши)

Начинается игра.

Разгребаем снег лопатой.(имитируем движения)

Строим горку во дворе.

Белой и пушистой ватой (вытягиваем руки вперёд, поворачиваем корпус вправо и влево)

Двор украшен в декабре.

Раз, два, раз, два (ритмично топаем)

Вот и кончилась игра.

5 Упр. Реши задачу по картинке

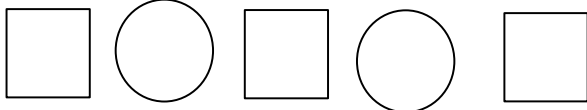



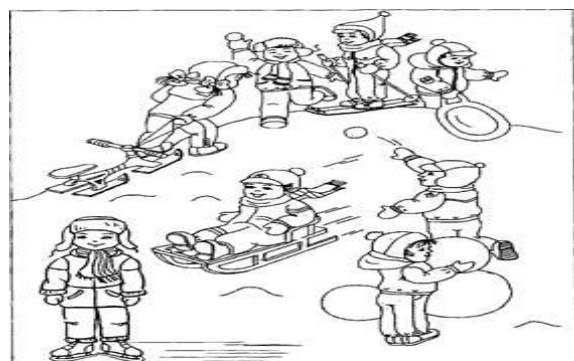
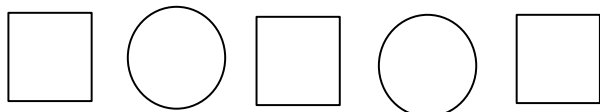









ДЗ. Составь задачу по картинке. Запиши решение. Раскрась картинку.

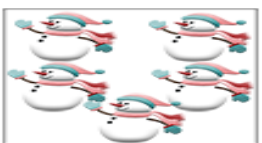

1. Беседа по картинке «Скоро, скоро, новый год».

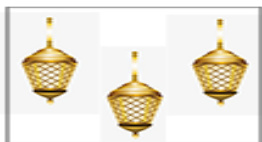

2 Упр. Посчитай предметы, запиши их количество цифрой. Сравни их и поставь между ними нужный знак.

		=		
<input type="text"/>	+	<input type="text"/>	=	<input type="text"/>
<input type="text"/>	>	<input type="text"/>	<	<input type="text"/>
		=		
<input type="text"/>	<input type="text"/>	<input type="text"/>	<input type="text"/>	<input type="text"/>
		=		
<input type="text"/>	<input type="text"/>	<input type="text"/>	<input type="text"/>	<input type="text"/>

3. Физминутка. «Елочка»

Ждут красавицу колючую
 В каждом доме в декабре.
 На ветвях зажгут фонарики,
 Искры брызнут в серебре.
 Сразу станет в доме празднично,
 Закружится хоровод.
 Дед Мороз спешит с подарками,
 Наступает Новый год.

*«Рисуют» руками елочку.
 Делают ладошками «дом».
 Показывают «фонарики».
 Руки над головой, пальцы оттопырены.
 Берутся за руки и становятся в хоровод.*

*Идут по кругу с воображаемым
 Мешком за плечами.*

4 Упр. Посмотри на картинки и придумай задачу. Запиши решение.

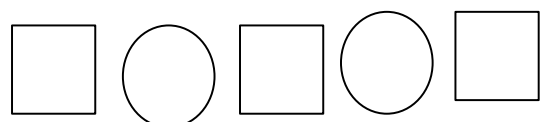

Д/З. Придумай задачу и запиши решение. (Можно нарисовать, дорисовать условие к задаче).

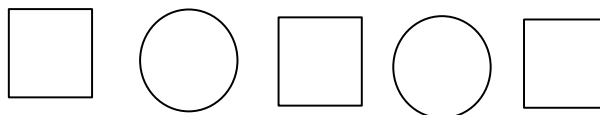

Занятие № 27

тема: «Увидительный север. Животные севера».

Счет в прямом и обратном порядке. Знаки $\leq \geq =$

1 Упр. Составление рассказа по картинке.

Где обитает?	Чем питается?	Размер	Цвет
		Как зовут детеныша?	

2 Упр. Обведи такое количество предметов, которое обозначает число 7.

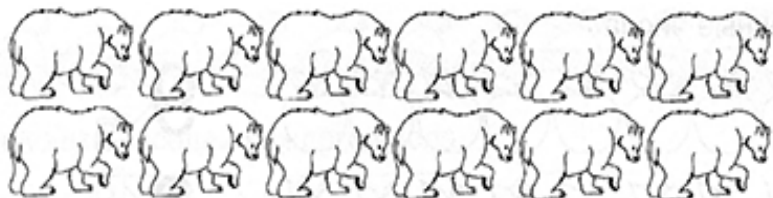

3. Физминутка.

Шубкой он своей гордится. – Повороты туловища в стороны
 Не боится простудиться. – Обхватываем плечи руками и
 Песец в лесу своём живёт. - И потираем их
 И спокойно зиму ждёт. – Приседание.

4 Упр. Впиши в окошки соседей числа.

0			3			6			9		
			8				4		2		
0	1	2			5			8		10	

5 Упр. Сравни числа. Поставь знак $\leq \geq =$

$$\begin{array}{l} 6 \square 10 \\ 10 \square 0 \\ 2 \square 10 \end{array}$$

$$\begin{array}{l} 10 \square 3 \\ 10 > \square \\ 8 \square 10 \end{array}$$

$$\begin{array}{l} 10 \square 10 \\ 10 > \square \\ 0 \square 10 \end{array}$$

Д/З

Впиши соседей чисел.

	5			3			6	
	2			8			4	
	7			9			1	

Занятие № 28

тема: «Увидительный север. Животные севера».

Счет в прямом и обратном порядке. Решение задач.

1 Упр. Посчитай предметы, запиши их количество. Поставь между ними знаки $\leq \geq =$

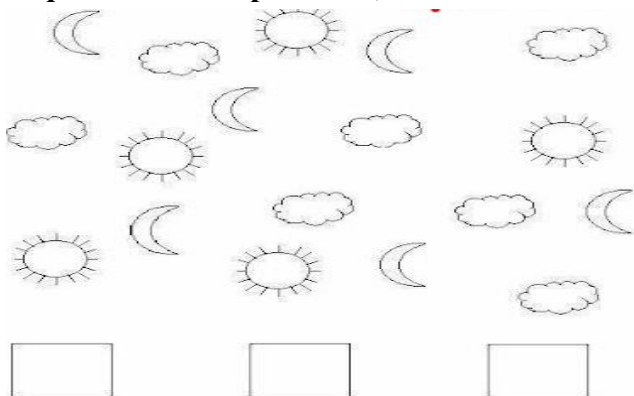

2 Упр. Вставь пропущенные цифры.

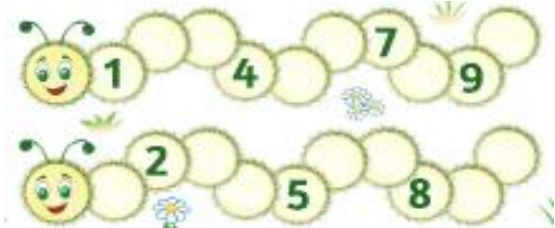

3 Физминутка. «Пингвины»

Идут себе вразвалочку,
 Ступают вперевалочку
 Пингвин-папа,
 Пингвин-мама
 И сынишка пингвинишка
 В черном фраке и манишке.

(имитировать движения пингвинов, шагать по кругу).

4 Упр. Придумай задачку по картинке. Запиши решение.

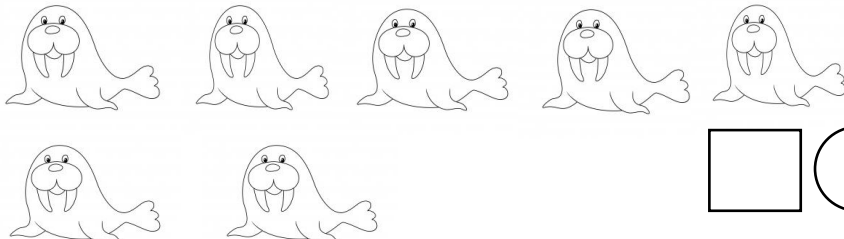

	○		○	
--	---	--	---	--

Д/З. Раскрась картинку. Придумай задачку по картинке. Запиши решение.

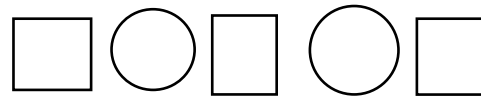
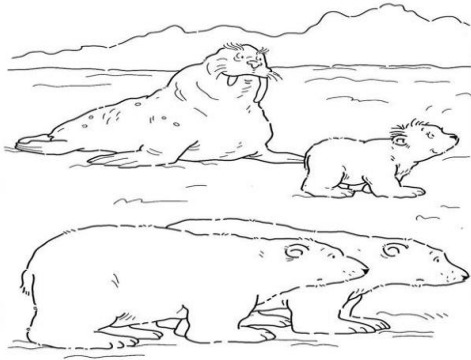

Занятие № 29

тема: «Животные жарких стран». Геометрические фигуры.

1 Упр. Составь рассказ по картинке.

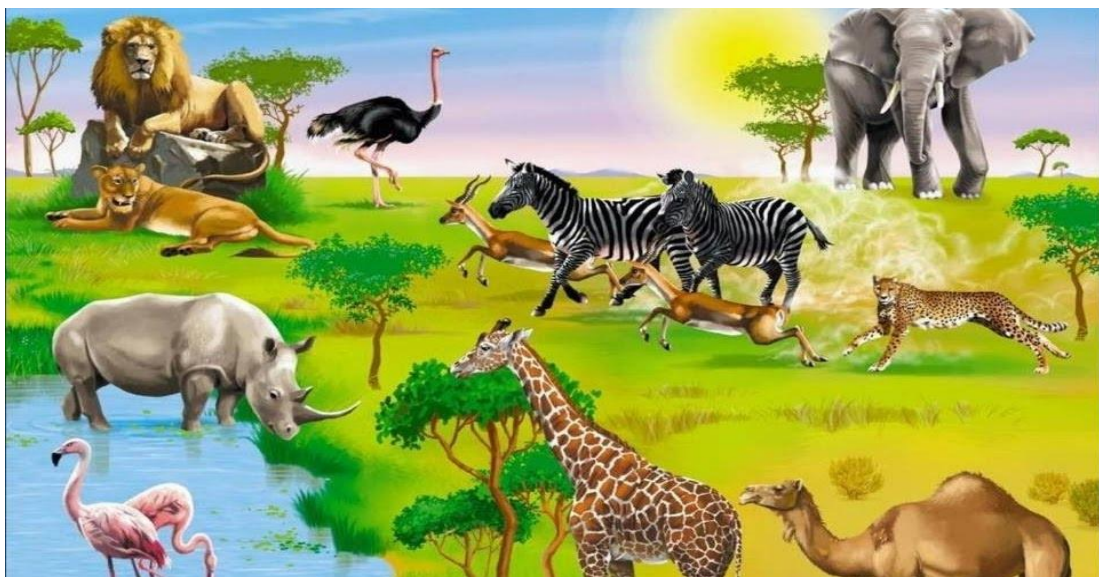

2 Упр. «Вставь пропущенные числа.»

1.

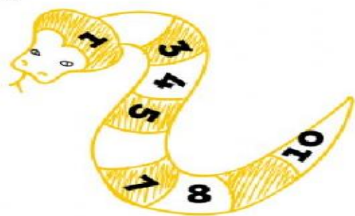

2.



3.

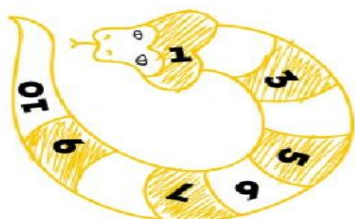

4.

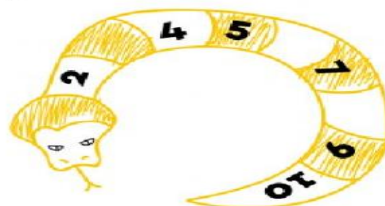

3 Физминутка. «У жирафа пятнышки».

4 Упр. «Соедини цифры по порядку». Назови какие фигуры получились.

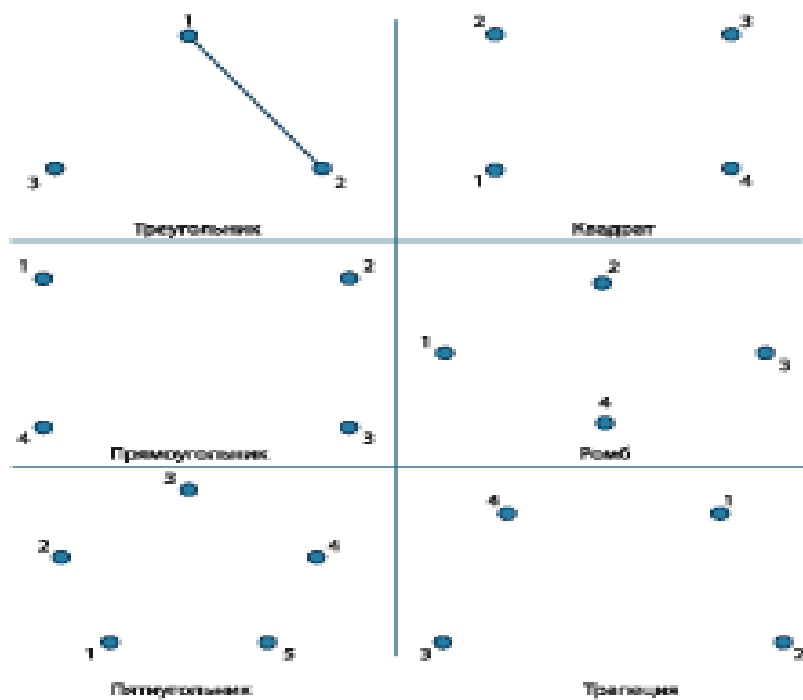

Д/З. Обведи по точкам и раскрась .

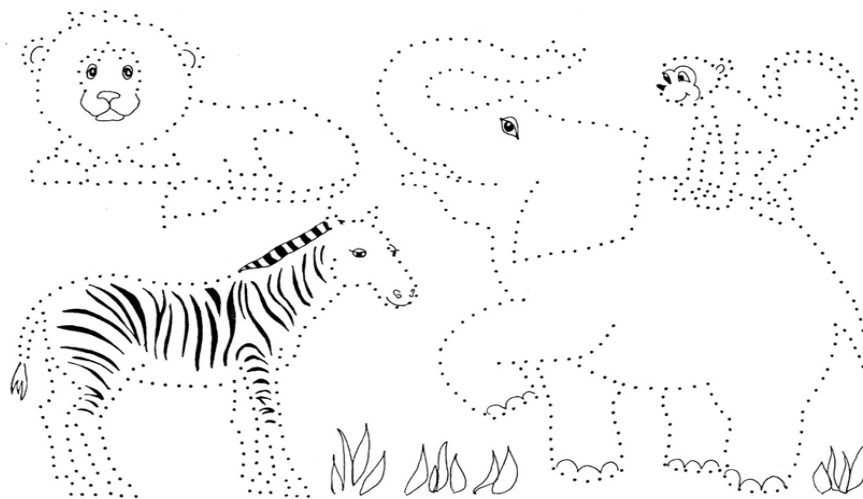

Занятие № 30

тема: «Животные жарких стран». Геометрические фигуры.

1 Упр. «Вставь пропущенные числа». Назови соседей чисел.

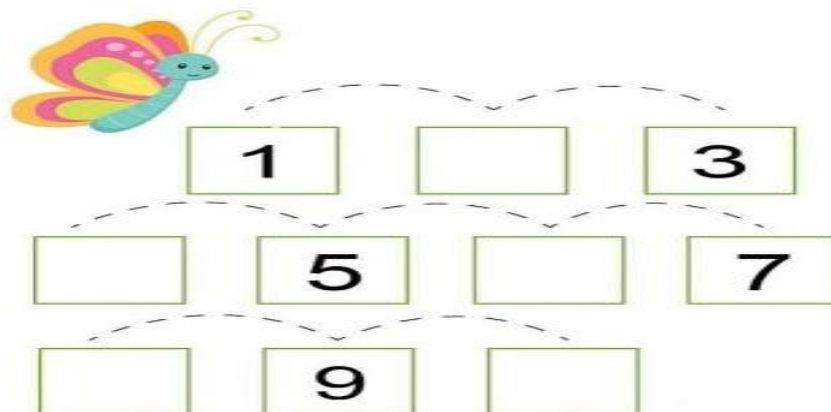

2 Упр «Нарисуй заданную геометрическую фигуру». (Пятиугольник, квадрат, треугольник, трапеция).

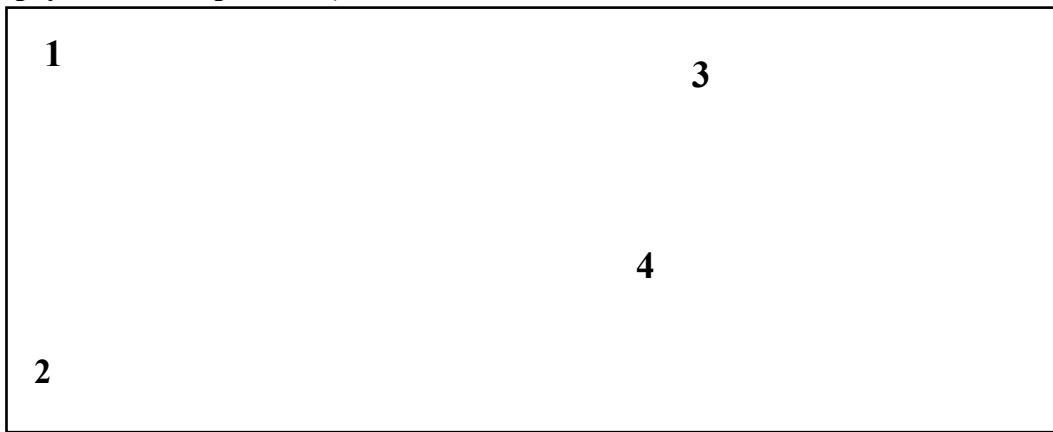

3 Физминутка. «У жирафа пятнышки».

4 Упр. «Соедини количество фигур с нужной цифрой».

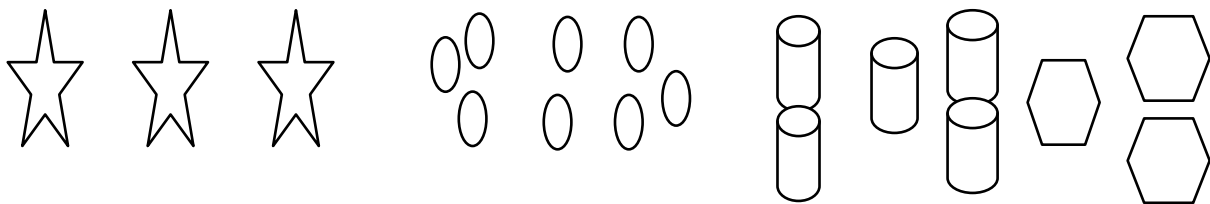

Д/З. «Нарисуй геометрические фигуры по точкам». Назови их.

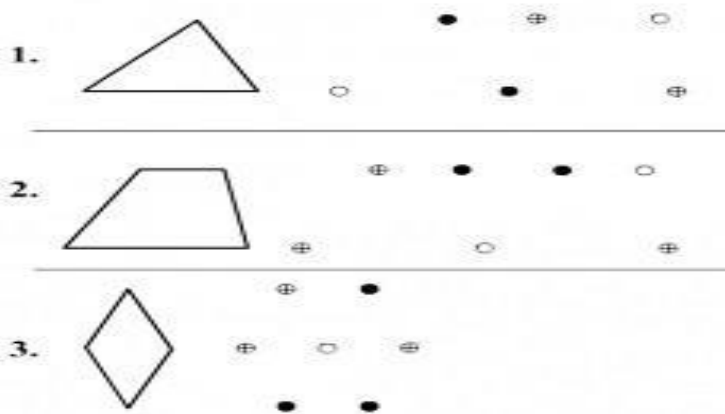

Занятие № 31

тема: «Транспорт». ПДД.

1 Упр. «Знакомство с видами транспорта». Назовите транспорт который вы знаете



2 Упр. «Вставь пропущенные числа». Назови соседей чисел.

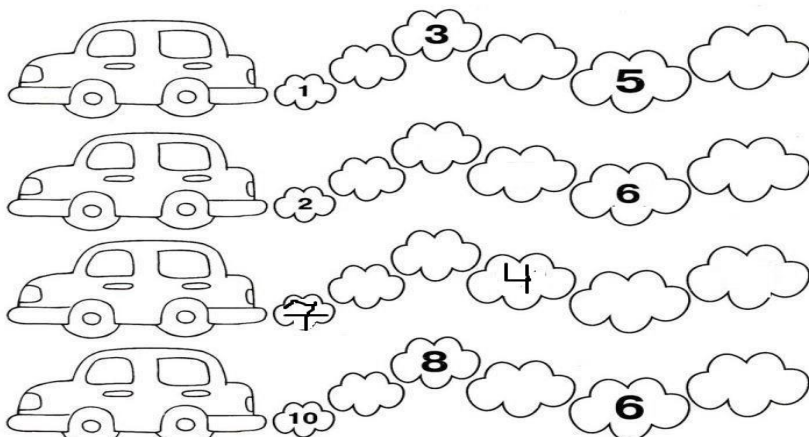

3 Упр. «4й лишний»

Что лишнее в каждом ряду?

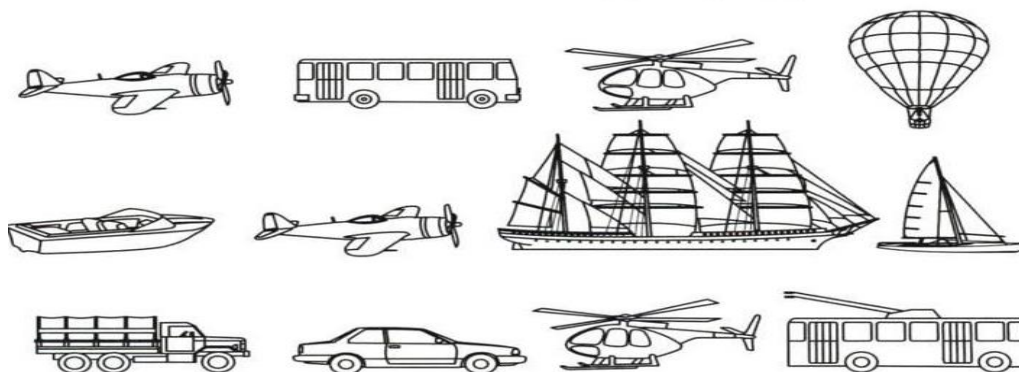

5. «Пальчиковая гимнастика»

Раз, два, три, четыре, пять – (Сжимают и разжимают кулачки)

Буду транспорт я считать.

Автобус, лодка и мопед,

(Поочередно разжимают пальчики обеих рук в кулачки, начиная с мизинца левой руки)

Мотоцикл, велосипед,

Автомобиль и самолет,

Корабль, поезд, вертолет.





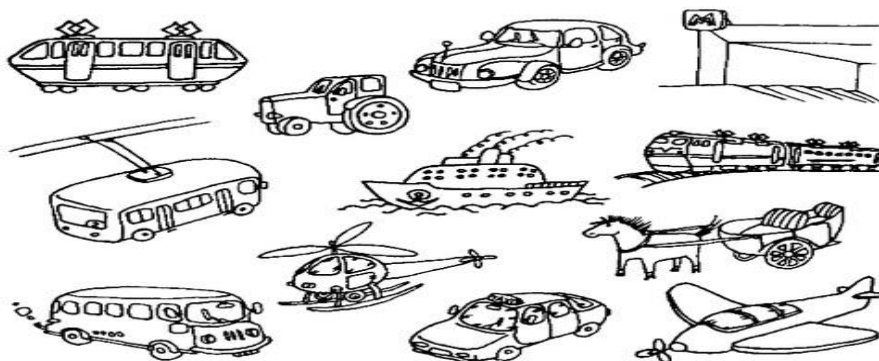

Молодцы похлопали себе!

Д/З

Раскрась и назови нарисованные предметы. Можно ли назвать их одним словом? Отметь красным карандашом наземный транспорт, синим — водный, жёлтым — воздушный, зелёным — подземный.

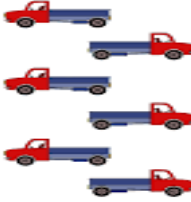
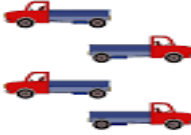

Соотнеси количество и цифру.

								
3	4	5	6	7	8	5	6	7

Занятие № 32

тема: «ПДД. Профессии».

1. Чтение стихотворения С.Маршак «Светофор». (Беседа)

Три цвета есть у светофора,
Они понятны для шофера:
Красный свет – проезда нет.
Желтый – Будь готов к пути,
А зеленый свет – кати!

2 Упр. Обведи светофор по линиям. Раскрась в нужные цвета.

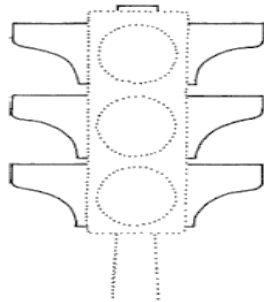

3. Музыкальная физминутка «Светофор».

4 Упр «Реши примеры»

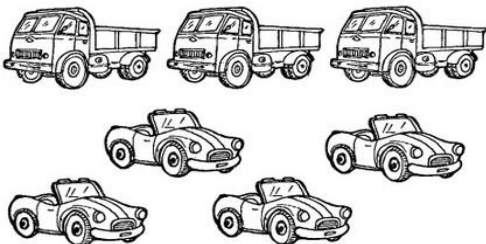

$$\square + \square = \square$$

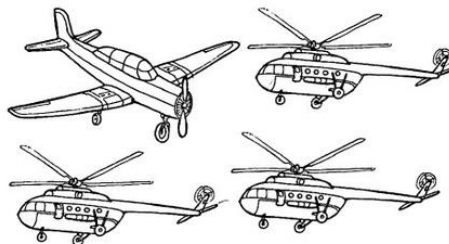

$$\square + \square = \square$$

5 Упр. «Путаница». Помоги распутать путницу. Назови, какие профессии изображены и какой из предметов нужен в данной профессии.



Д/З Реши примеры. Запиши решение.

	+		=	
	+		=	
	+		=	
	+		=	
	+		=	

Занятие № 33

тема: «Военный транспорт». Решение задач.

1 Упр. Знакомство с видами военного транспорта.

				
Танк Т-37	Танк Т-50	Танк Т-26	Танк Т-60	Танк БТ-5
				
Бронеавтомобиль	«Катюша»	Тягач «Комсомолец»	Тягач «Ворошиловец»	Трактор С-60
				
Многоцелевой самолет Р-5		Истребитель Р-39 Аэрокобра		Дальний бомбардировщик Ер-2
				
Штурмовик ИЛ-2		Транспортный самолёт Ще-2		Истребитель Як-9

2 Упр. Придумай условие и реши задачу.

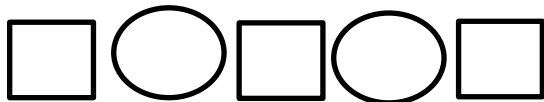

3 Упр. «Путаница». Назови что изображено на картинке.

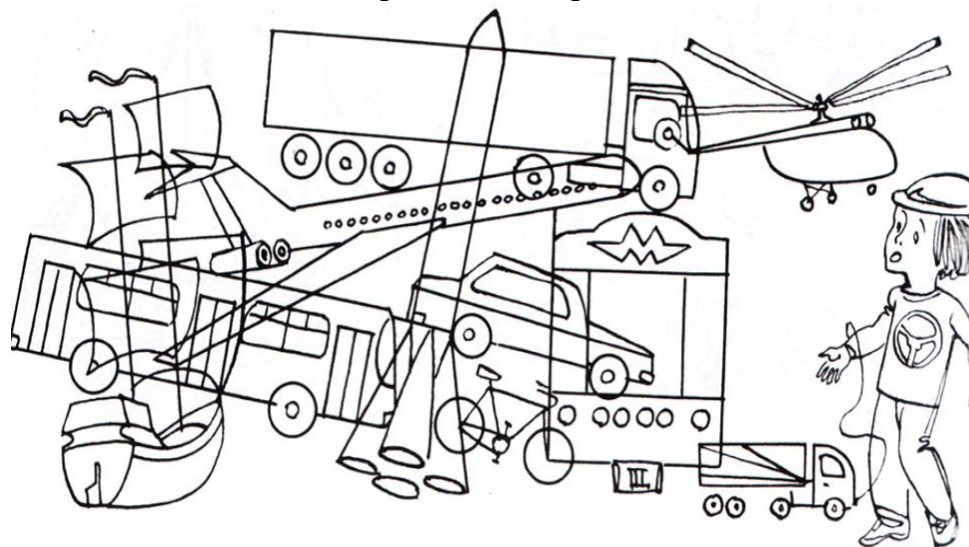

Д/З. Придумай задачу и запиши решение.

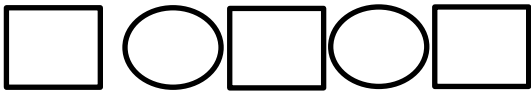

Занятие № 34

тема: «Военный транспорт. Рода войск». Решение задач.

1 Упр. Беседа по картинке.



2 упр. Вставь пропущенные числа.

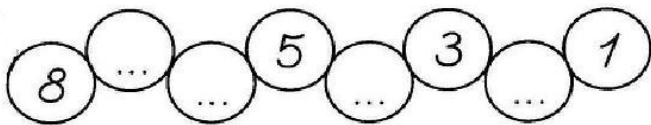
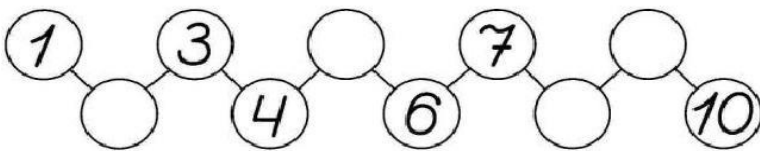

3 Физминутка.

Мы лётчики, пилоты Руки в стороны, повороты туловища.

Мы водим самолёты.

Танкисты и ракетчики, Наклоны в стороны.

Мы славные разведчики.

Мы моряки, подводники, Приседания.

Мы храбрые бойцы.
Скоро в Армию пойдём, Шагают на месте.
А пока игра идёт!

4. Придумай условие и реши задачу.

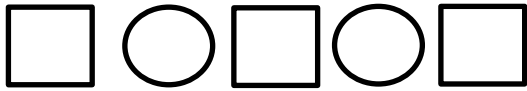
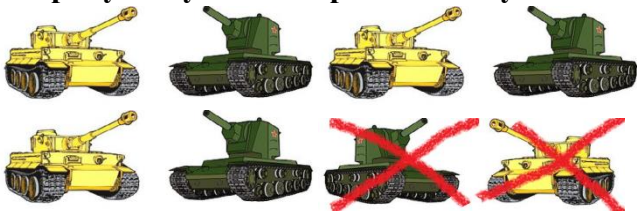

Д/З. Вставь пропущенные цифры.

1		3		5		7	8		10
---	--	---	--	---	--	---	---	--	----

	2	3		5			8		
--	---	---	--	---	--	--	---	--	--

1			4		6	7		9	10
---	--	--	---	--	---	---	--	---	----

		3	4				8		
--	--	---	---	--	--	--	---	--	--

Придумай условие и реши задачу.

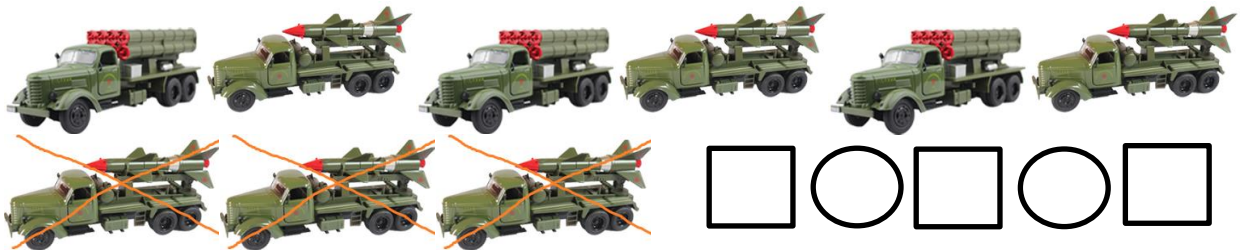

Занятие № 35

тема: «Защитники отечества». Геометрические фигуры.

1. Беседа «Защитники».



2 Упр. Графический диктант «Танк»

3↑ 1→ 1↓ 6→ 2↑ 7→ 5↓ 5→ 1↓ 1→ 2↓ 2←
1↓ 1← 1↓ 8← 7← 1↑ 1← 1↑ 1← 2↑ 2→ 1↑
5→ 2↑ 6← 1↓ 1←

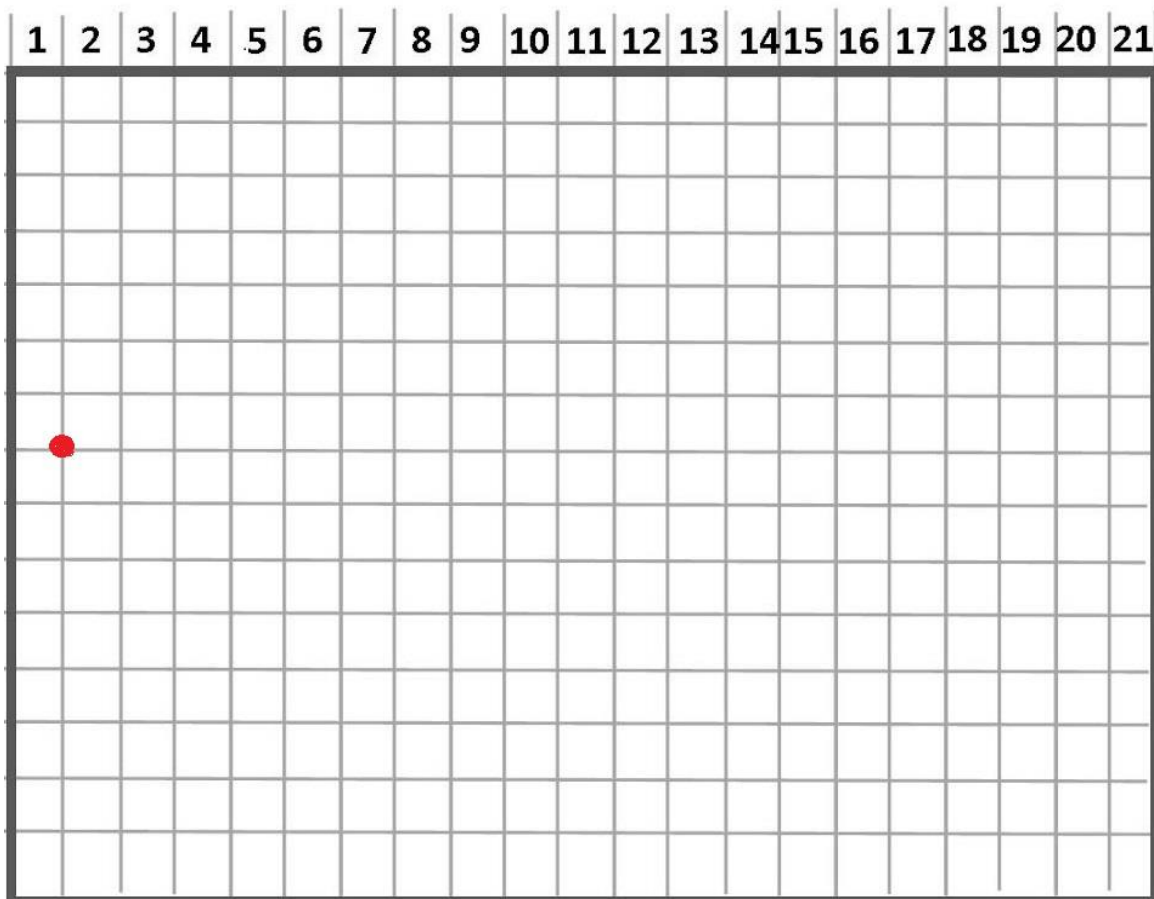

3. Физминутка

Как солдаты на параде,
Мы шагаем ряд за рядом,
Левой – раз, правой – раз!
Посмотрите вы на нас! (шагают, идут по кругу)
Приседаем быстро, ловко. (приседают)
Морякам нужна сноровка
Чтобы мышцы укреплять
И по палубе шагать! (приседания, руки вперёд) .

4 Упр. «Продолжи предложение».

«Танком управляет» - (танкист).
За штурвалом самолета сидит (пилот).
Из пушки стреляет (артиллерист).
Границу охраняет (пограничник).
На корабле служит (моряк).
На подводной лодке несет службу (моряк - подводник).
С парашютом прыгает (десантник).
В ракетных войсках служит (ракетчик).

5 Упр. «Посчитай фигуры, запиши цифрой.»

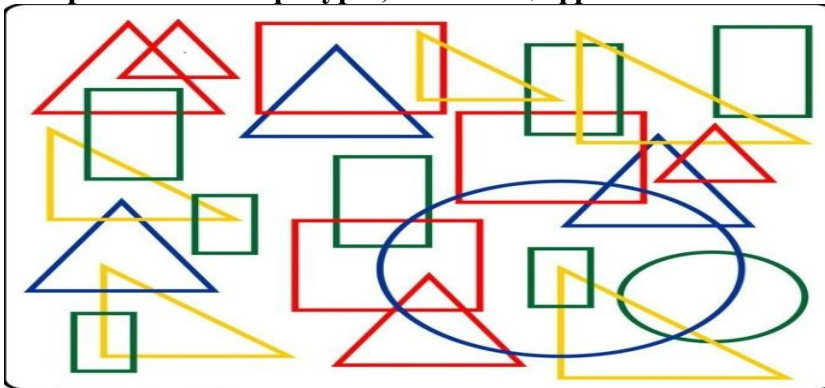

Д/З Реши примеры. Соедини линией парашютиста с нужным примером. Запиши примеры.

4+3	9-3	10-5	2+2	4+5
	1+1	5+3	5-2	

Занятие № 36

тема: «Защитники отечества». Геометрические фигуры.

1. Составь рассказ по картинке «Армия».



2 Упр. «Построй по образцу из геометрических фигур «Танграмм» самолёт, корабль».

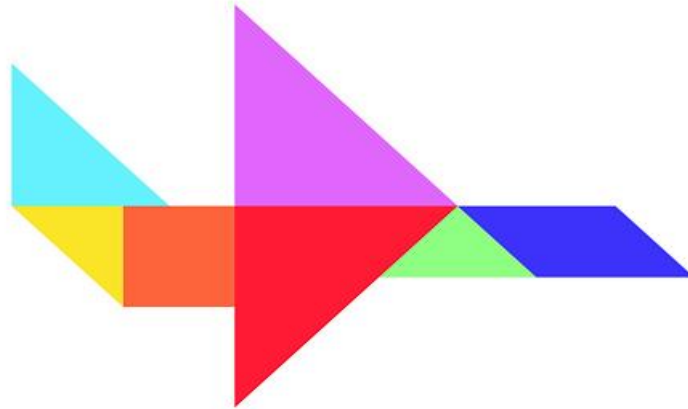

3 Упр. «Вставь пропущенные цифры. Назови соседей чисел».

1	2		4	5		7
2	3		5		7	
3	4		6		8	9
4		6		8		10

4. Пальчиковая гимнастика.

Пальцы эти — все бойцы, (Показать раскрытые ладони)

Удалые молодцы.

Два — больших и крепких малых

И солдат в боях удалых.

Два — гвардейца-храбреца,

Сжать пальцы в кулаки и поочередно разжимать пальцы на обеих руках одновременно, начиная с больших.

Два — сметливых молодца.

Два — героя безымянных.

Но в работе очень рьяных!

Два — мизинца-коротышки —

Очень славные мальчишки!

5 Упр. Реши примеры. Соедини с правильным ответом.

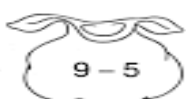
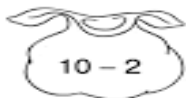
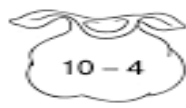

6 Упр. «Соедини цифры. Раскрась ракету».

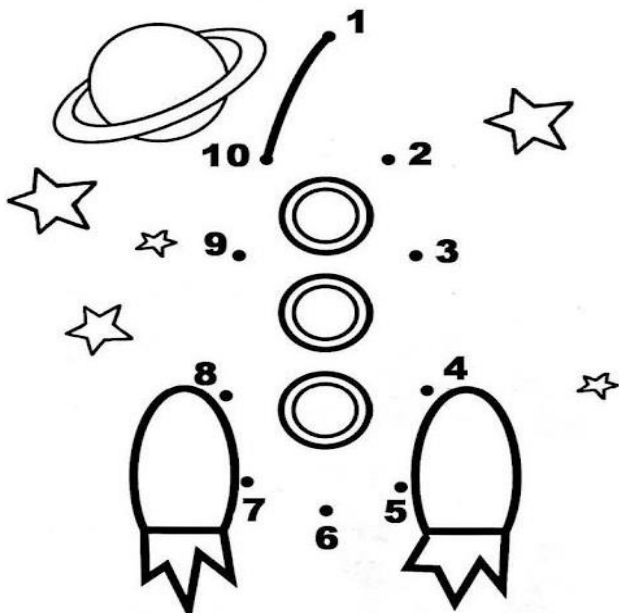

Д/З Вставь пропущенные цифры.

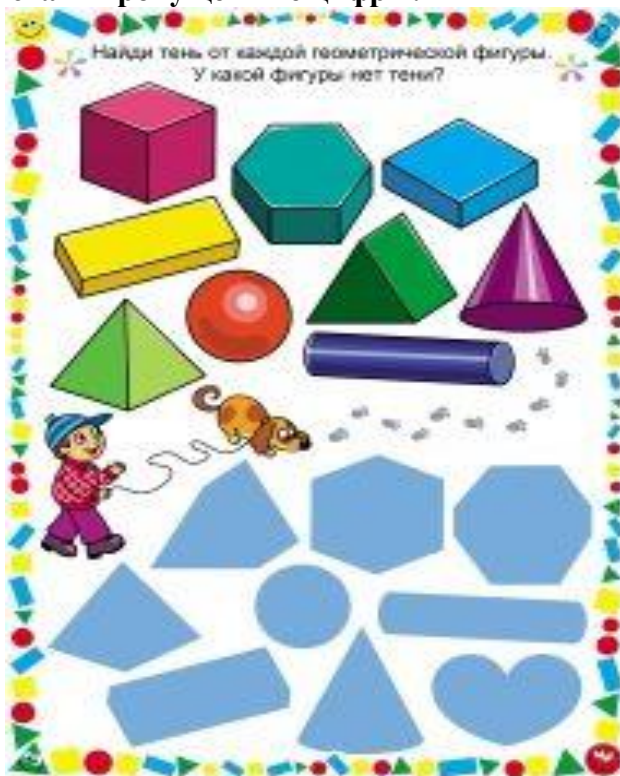

Реши примеры.

$5+3 =$

$8-1 =$

$10-1 =$

$6-4 =$

$4+4 =$

$2+8 =$

$3+3 =$

$7-3 =$

$10-6 =$

Занятие № 37

тема: «О любимых мамах».

1 Упр. Составление рассказа по схеме «Моя мама».

1	2	3	4
ИМЯ			
→ 1. как маму зовут?	→ 2. за что ты маму любишь?	→ 3. какая твоя мама?	→ 4. чему тебя мама научила?

2 Упр. Мамин портрет.



3 Упр. Букет для мамы. Раскрась букет по цифрам.

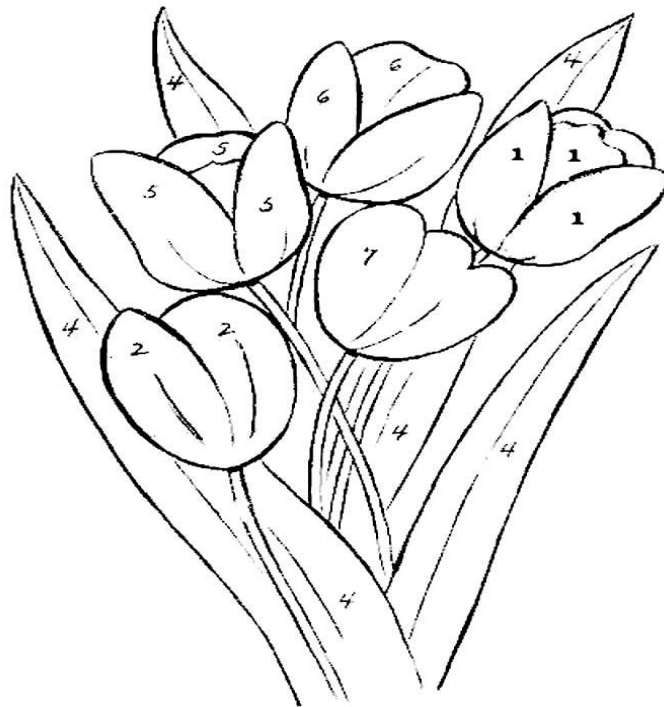

1 фиолетовый 2 красный 4 зелёный 5 жёлтый 6 оранжевый 7 голубой

Д/З Реши примеры. Раскрась в соотвии с ответом.

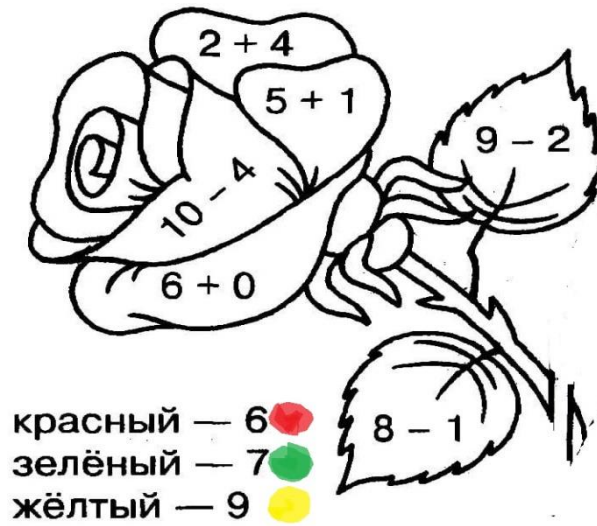

Занятие № 38

тема: «О любимых мамах».

1. Реши примеры и раскрась в соответствии с ответом.

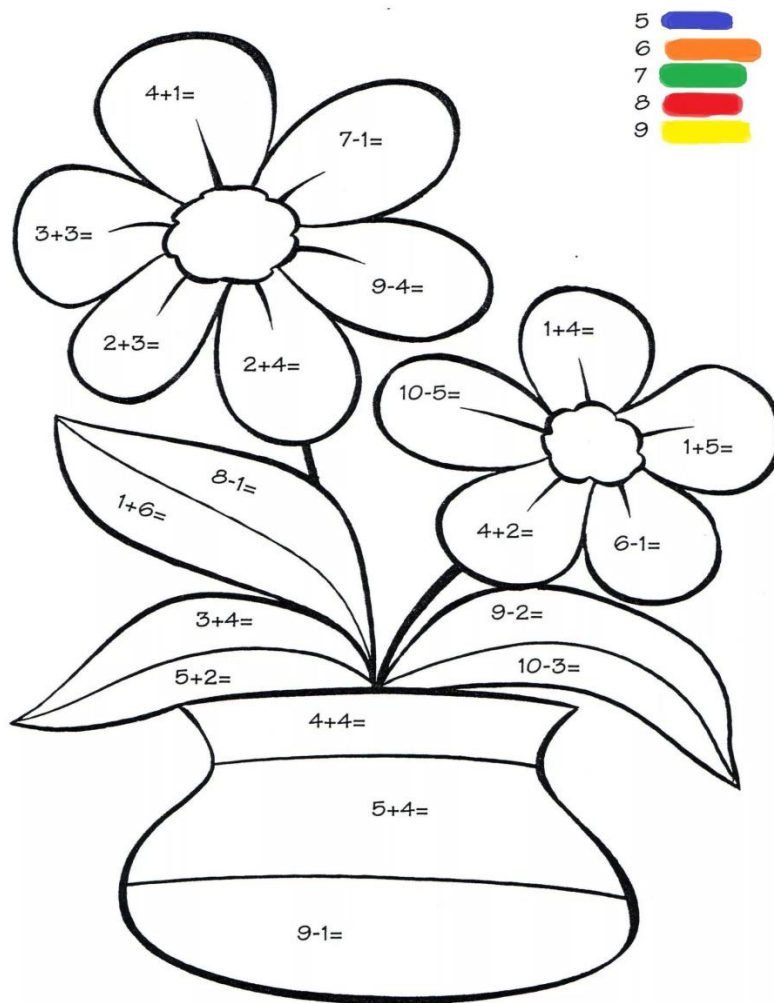

2 упр. Составление рассказа по картинке.

8 МАРТА



Д/З Раскрась картинку

Катя и Петя сдули пушинки с одуванчиков. От какого одуванчика отлетела каждая пушинка?

$5+2$	$3+6$	$6-6$	$3+3$	$7+1$	$0+0$				
$1+1$	$0-0$	$7-0$	$8+0$	$6+3$					
$2+2$	$1+7$	$4+4$	$2+5$	$8-5$	$0+1$				
2	4	7	6	0	9	8	3	1	5

Занятие № 39

тема: «Этикет. Посуда». Решение задач. Геометрические фигуры.

1. Беседа «Что такое этикет?»



*Что такое этикет –
Знать должны мы с детских лет.
Это – нормы поведения:
Как ходить на День рождения?
Как знакомиться?
Как есть?
Как звонить?
Как встать?
Как сесть?
Как здороваться со взрослым?
Много разных есть вопросов.
И на них даёт ответ
Этот самый этикет.*



2 Упр. Поставь при помощи стрелок чайную посуду на стол, столовую в шкаф, кухонную на плиту. Назови её.



3 Упр. Назови и раскрась геометрические фигуры.

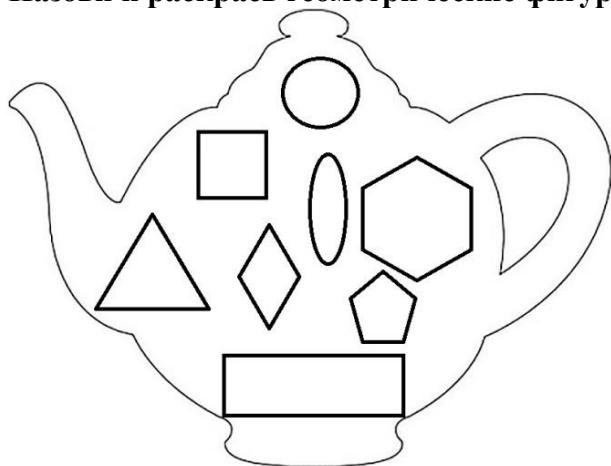

4. Физминутка «Помощники»

Раз, два, три, четыре, (Ритмичные удары кулачками и в ладоши попеременно.)

Мы посуду перемыли: (Одна ладонь скользит по другой)

Чайник, чашку, ковшик, ложку

И большую поварешку. (Загибаем пальчики по одному на каждое название посуды.)

Мы посуду перемыли, (Одна ладонь скользит по другой.)

Только чашку мы разбили,

Ковшик тоже развалился,

Нос у чайника отбился, (Снова загибаем пальчики.)

Ложку мы чуть-чуть сломали.

Так мы маме помогали. (Ритмичные удары кулачками и в ладоши попеременно.)

5 Упр. Реши задачу. Придумай условие, запиши решение примером.

(На столе стояло 5 красных чашек и 1 синяя. Сколько всего стояло чашек?)

--	--	--	--	--



Д/З

«Лабиринт. Проведи по лабиринту».

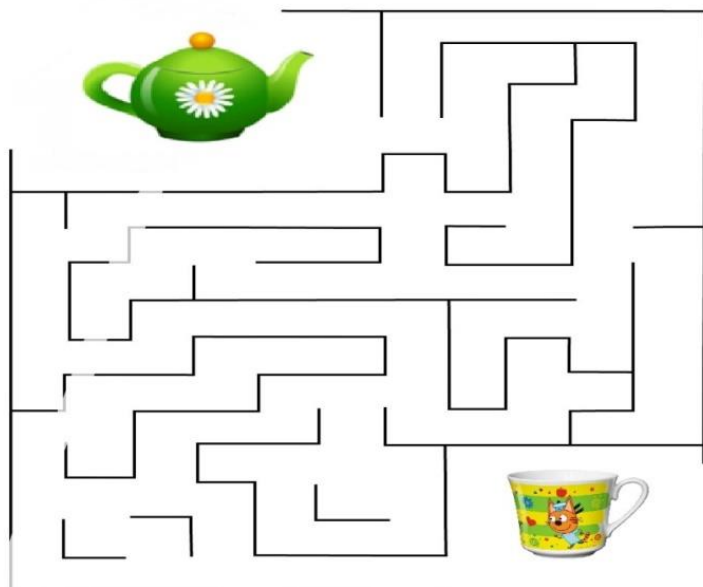

«Реши задачу». Придумай условие, запиши решение примером.



--	--	--	--	--

Занятие № 40

тема: «Этикет. Посуда». Решение задач.

1. Беседа «Правила поведения в общественных местах».



2. Упр. «Счет в прямом и обратном порядке». Заполни цепочки.

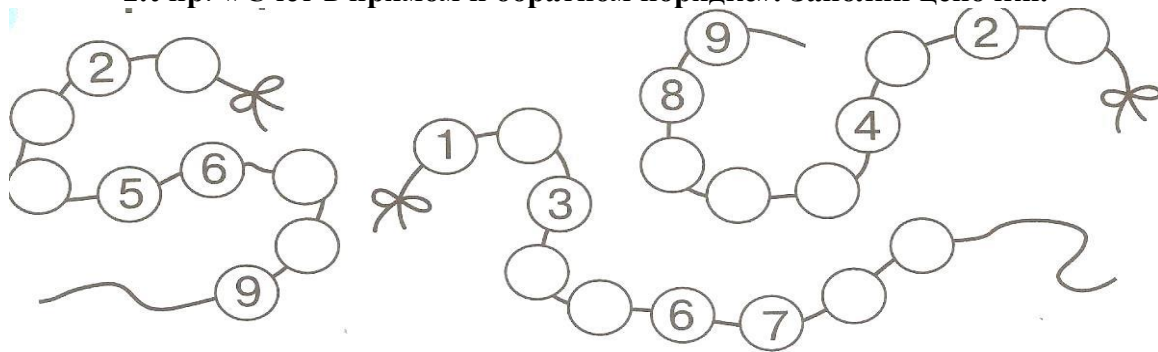

2 Упр. «Дорисуй правильно. Назови предметы».

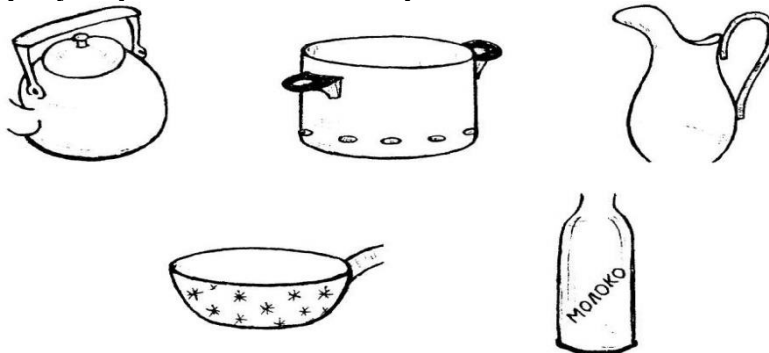

3. Физминутка «Посуда»

Посуду моет наш Антошка. (Потирают ладошки друг о друга)

Моет вилку, чашку, ложку.

Вымыл блюдце и стакан, (Разгибают пальцы из кулачка, начиная с мизинца.)

И закрыл покрепче кран. (Выполняют имитирующее движение).

4 Упр. Реши задачу. Придумай условие, запиши решение примером.



--	--	--	--	--

Д/З Соедини цифры. Раскрась чайник.

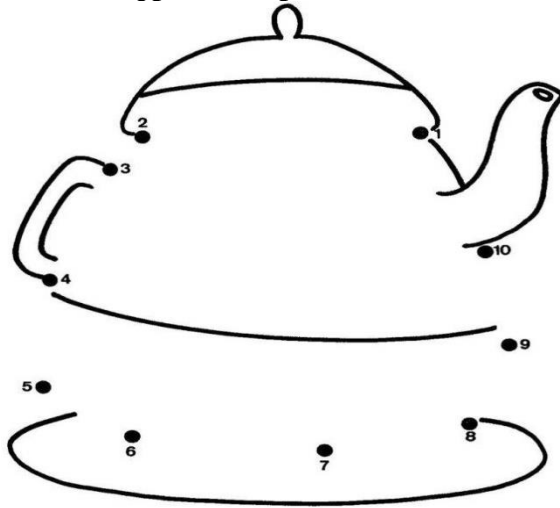

Реши примеры. Запиши их. Соедини стрелочками как на примере.

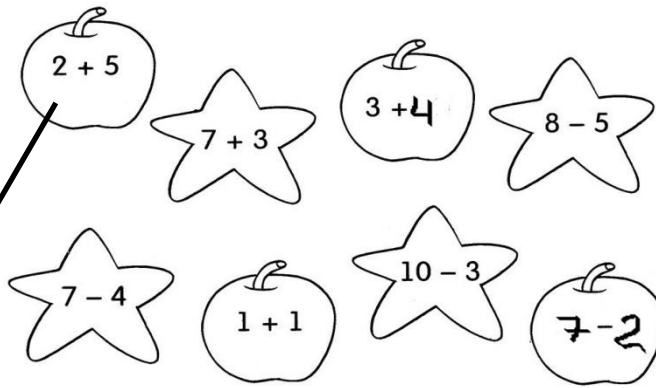

2	+	5	=	7	

Занятие № 41

тема: «Продукты питания». Решение задач.

1. Беседа по картинке «Полезные и вредные продукты»



2. ДИ « 4й лишний». Зачеркни лишний предмет в каждом ряду.

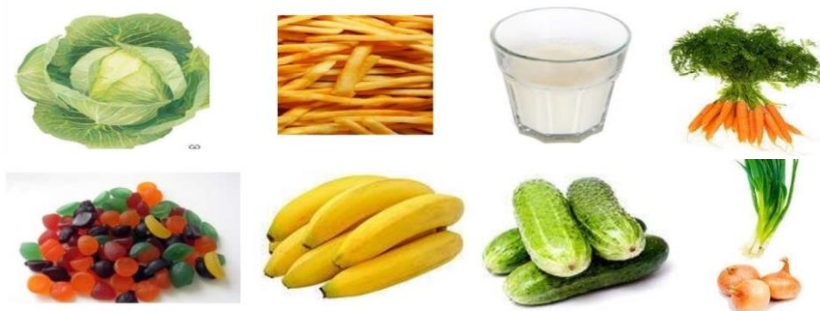

3. Игра «Я начну, а вы продолжите...».

- Кефир кислый, а йогурт ... (сладкий)
- Сыр твердый, а масло (мягкое)
- Молоко жидкое, а сметана (густая)
- Сыр отрезают, а ряженку (наливают)
- Молоко пьют, а творог (кушают)
- Сыр кладут на бутерброд, а сметану (в борщ, в творог)
- Мороженное в тепле тает, а молоко (прокисает)
- Сыр пористый, а творог (рассыпчатый).

4. Физминутка.

- «Покупаем продукты»
- Сумку в руки мы берём,(наклоняются и берут воображаемую сумку)
- В магазин с тобой идём.(шагают на месте)
- В магазине же на полках
- Не шарфы и не футболки.(поднимают руки вверх и отрицательно покачивают головой)
- Вкусно пахнет здесь всегда,(поворот головы вправо, затем влево с вдыханием воздуха)
- Здесь же вкусная еда.(«дом» над головой)

5 Упр. «Реши задачи». Запиши решение примером.

--	--	--	--

$$\begin{array}{c} \text{5 яблок} \end{array} + \begin{array}{c} \text{3 яблока} \end{array} = \square$$

--	--	--	--

$$\begin{array}{c} \text{5 клубники} \end{array} + \begin{array}{c} \text{4 мороженых} \end{array} = \square$$

Д/З Рассмотрите пирамиду правильного питания, нарисуйте по примеру свой режим питания. Расскажите про него.

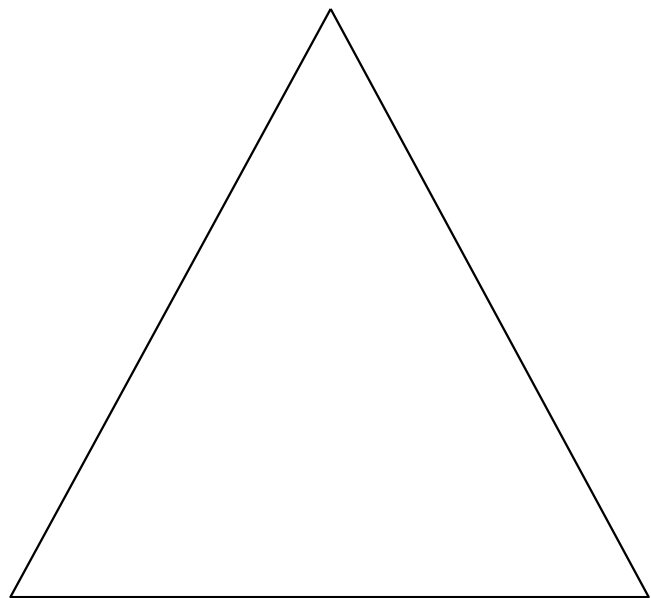

Занятие № 42

тема: «Продукты питания». Решение задач.

1. Составление описательного рассказа «Полезные продукты питания».

Начните свой рассказ со слов «Я хочу рассказать о.....»

 Что это?	 Цвет	 Форма
 Вкус	 Где растёт?	 Какой на ощупь?
 Что можно приготовить?		

2. Отгадай загадки.

Наступает час обеда:
 Мой-ка руки, непоседа!
 Из мяса, овощей и круп
 Сварила мама вкусный ... (Суп)
 На шпагате кольца к чаю
 В магазине покупаю. (Баранки)
 Отдельно — я не так вкусна,
 Но в пище — каждому нужна. (Соль)
 Сидит на ложке,
 Свесив ножки. (Лапша)

То, о чём загадка здесь,
 Хорошо с чайком поесть,
 С виду — маленький батон
 И с начинкой сладкой он. (Рулет)
 Может и разбиться,
 Может и свариться!
 А захочет — в птицу
 Может превратиться. (Яйцо)

3 Упр. Соедини по цифрам.

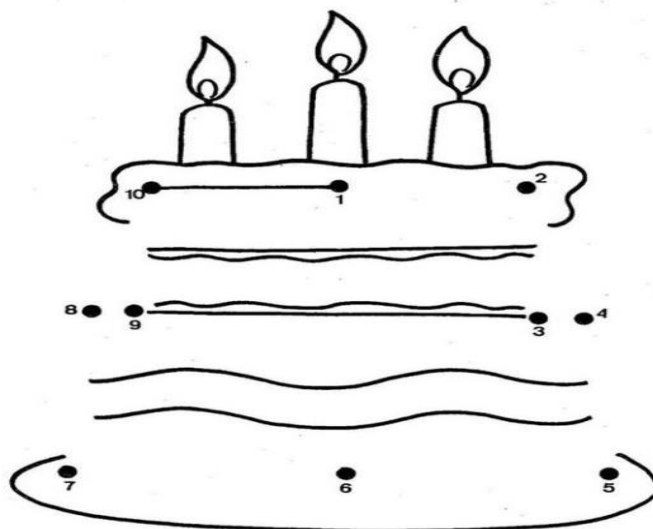

4 Упр. Реши задачу. Запиши решение примером.



--	--	--	--	--

Д/З. Распредели продукты правильно.

Полезная и вредная пища



Реши задачу. Запиши решение.



--	--	--	--	--

Занятие № 43

тема: «Весенние цветы для мам». Времена года. Решение задач.

1 Упр. Реши примеры.

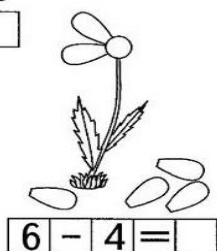
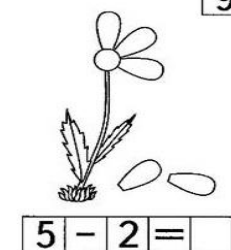
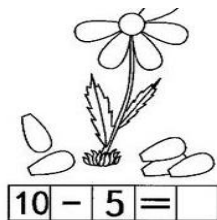
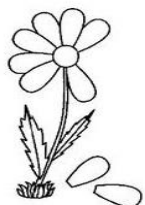
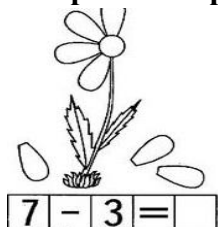

2 ДИ «Двенадцать месяцев».

Педагог раскладывает на столе карточки с цифрами от 1 до 12 (изображением вниз) и перемешивает их. Играющие берут карточки и выстраиваются по порядку в соответствии с цифрой, указанной на карточке. Они «превратились» в 12 месяцев. Педагог задаёт вопросы: Первый месяц, как тебя зовут? Двенадцатый месяц, назови себя. Карточки возвращаются на стол, перемешиваются и игра повторяется.

3. Физминутка «Весенняя капля»

Солнце стало пригревать,
(руки вверх, потянулись)
Стали капельки стучать.
(кулачки стучат)
Капля – раз, капля – два,
(руки поочерёдно вперёд, ладонью вверх)
Капли медленно сперва,
(хлопают в ладошки)
А потом быстрее, быстрее,
Побежали ручейки.
Их попробуй, догони!
(бег на месте)

4 Упр «Придумай задачу и запиши решение». (Можно дорисовать, зачеркнуть).



--	--	--	--	--

Д/З Придумай задачу и запиши решение. (Можно дорисовать, зачеркнуть).



Занятие № 44

тема: «О любимых мамах». Времена года. Решение задач.

1. Составь рассказ по картинке.



2 Д/У Что перепутал художник. Объясни свой ответ.



3. Пальчиковая гимнастика.

<p>Как вчера у бабушки Мы пекли оладушки. Раз-два, румяные Раз-два, горячие! Раз-два, их жарили! Три — поворачивали! Вкусные оладушки Ели мы у бабушки!</p>	<p>кладем кисти обеих рук на стол ладонями вниз и одновременно переворачиваем! их на тыльную сторону. ладонью гладим тыльную сторону другой руки, меняем руки. повторяем первое движение. ладонью гладим тыльную сторону другой руки, меняем руки</p>
---	---

4 Упр. «Придумай задачу и запиши решение».

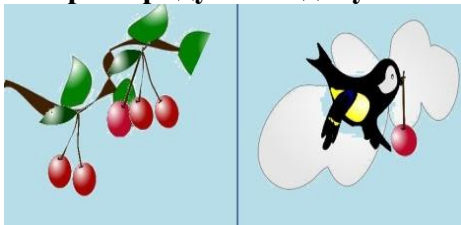

--	--	--	--	--

Д/З Составь рассказ о своей бабушке. Нарисуй ее портрет.



Занятие № 45 тема: «Дом. Мебель».

1. Беседа по схеме.

Расскажи-ка

 Что это?	 Как используют?	 Для кого помещения?
 Цвет	 Материал	 Детали
 Форма		
Как ухаживают?		

2 Д/И «4й лишний». Зачеркни лишний предмет.



3 Упр. «Скажи наоборот».

«Скажи наоборот»

Шкаф  высокий, а тумбочка 

Диван  мягкий, а табурет 

Шкаф  большой, а полка 

Кресло  мягкое, а стол 

4. Физминутка «Мебель»

Раз, два, три, четыре, (хлопают в ладоши).

Много мебели в квартире. (прыгают на месте).

В шкаф повесим мы рубашку, (повороты туловища вправо-влево).

А в буфет поставим чашку. (поднимают руки вверх).

5 Упр. «Расставь по местам».



Д/З Посчитай мячики, запиши цифрой. Раскрась все мячи и назови где они спрятались.



Занятие № 46

тема: «Дом. Мебель».

1. Упр. «Отгадай предмет по описанию»

1. Деревянный, 4 ножки, круглый, обеденный?
2. Деревянный, прямоугольный, есть дверки?
3. Имеет 4 ножки, спинку, сиденье, пластмассовый?
4. Прямоугольный, мягкий, на нем можно спать, есть спинка?



2 Упр. Расставь последовательно цифры о чем говорится в стихотворении «Наша квартира».

В нашей комнате – столовой,
Есть отличный стол дубовый,
Стулья – спинки все резные,
Ножки гнутые, витые.
И ореховый буфет

Для варенья и конфет.
 В комнате для взрослых – спальне,
 Есть для платьев шкаф зеркальный,
 Две широкие кровати
 С одеялами на вате
 И березовый комод,
 Мама там белье берет.
 А в гостиной кресла есть,
 Телевизор смотрят здесь.
 Есть диван и стол журнальный,
 В стенке – центр музыкальный.



3. Пальчиковая гимнастика.

Раз, два, три, четыре, (загибать пальчики на обеих руках, начиная с большого пальца)
 Много мебели в квартире.(сжимать и разжимать кулачки)

А в буфет поставим чашку,
 В шкаф повесим мы рубашку.

Чтобы ножки отдохнули,
 Посидим чуть-чуть на стуле.

А когда мы крепко спали,
 На кровати мы лежали.

А потом мы с котом

Посидели за столом. (загибать пальчики, начиная с большого пальца)

Чай с вареньем дружно пили.

Много мебели в квартире! (Попеременно хлопать в ладоши и стучать кулачками)

4 Упр. «Графический диктант «Стул».

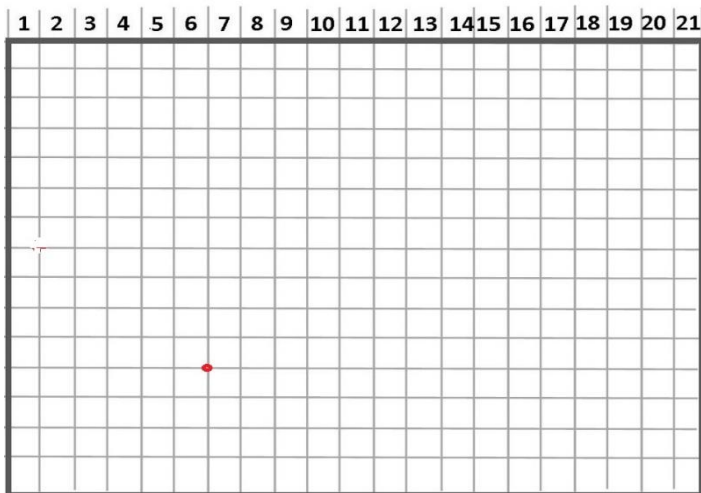

Д/З Графический диктант «Домик»

От точки :

6→	1↑	1←	1↓
4↑	1←	1↓	1→
1→	1↑	1←	4↓
1↑	1←	1↓	1→
1←	1↑	1←	3↑
1↑	1←	1↓	2→
1←	1↓	1←	3↓

Рисуем окошко: от последней точки рисунка отступить 1 клеточку вверх и 1 одну клеточку вправо и поставить точку, далее 2↑ - 2→ - 2↓ - 2→.

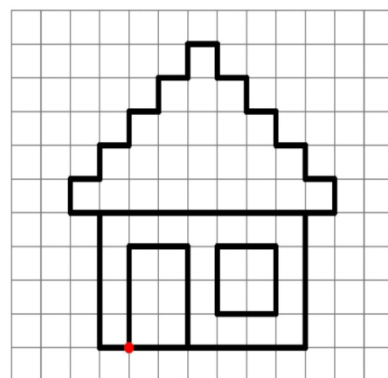
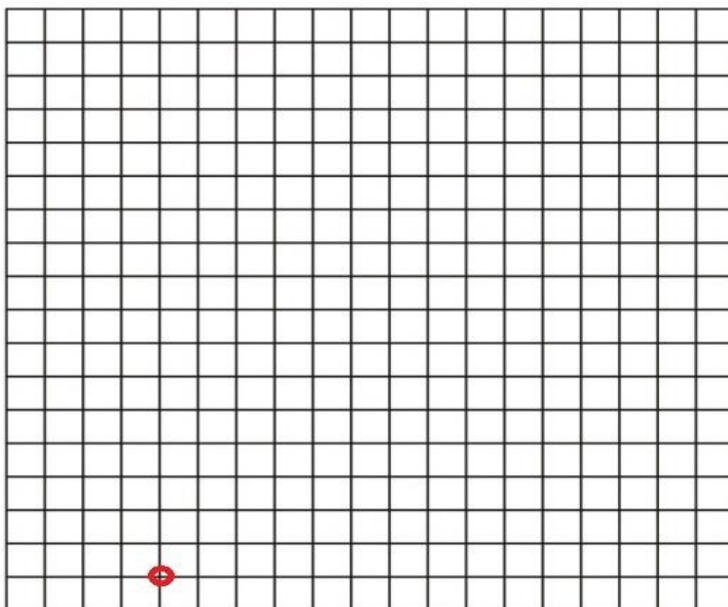

Занятие № 47

тема: «Бытовая техника».

1 Упр. «Сломанное предложение». Составь предложение.

Мама, чайник, чай, налить, из.

Пылесосить, папа, пылесос, ковер, новый.

Холодильник, брат, из, доставать, колбаса.

В, стиральная машина, ванная комната, стоит.

Пирог, в, разогреть, бабушка, микроволновая печь.

Телевизор, сестра, мультфильмы, по, смотреть, любит.

2 Упр. «Путаница» Назови бытовую технику и обведи ее в разные цвета.

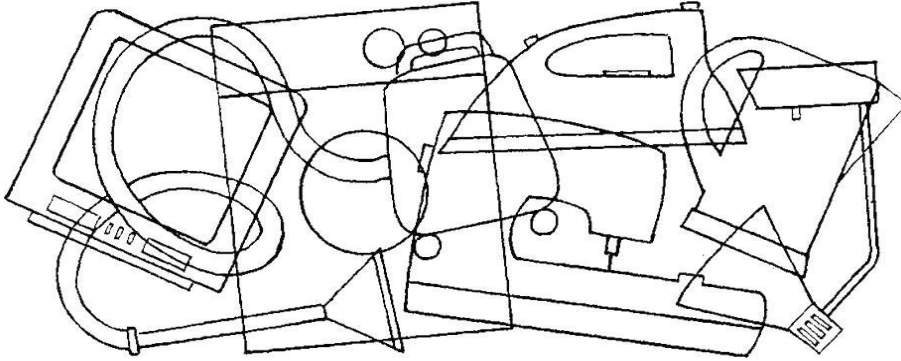

3 Д/и «Большой - маленький».

Телефон — телефончик. Пылесос — пылесосик. Торшер — торшерчик. Лампа — лампочка.

Холодильник — холодильничек. Утюг — утюжок. Магнитофон —

магнитофончик.

Плита — плитка (плиточка) и т. д.

4. Музыкальная физминутка «Помогатор»

5 Д/и «Четвертый лишний»

Холодильник, мясорубка, утюг, чайник.

Кастрюля, микроволновая печь, сковорода, кружка

Стиральная машина, посудомоечная машина, телевизор, швейная машина.

Телевизор, ноутбук, магнитофон, пылесос.

Чайник, обогреватель, холодильник, электроплита.

Ножницы, иголка, спицы вязальные, швейная машина.

Д/З Соедини цифры.

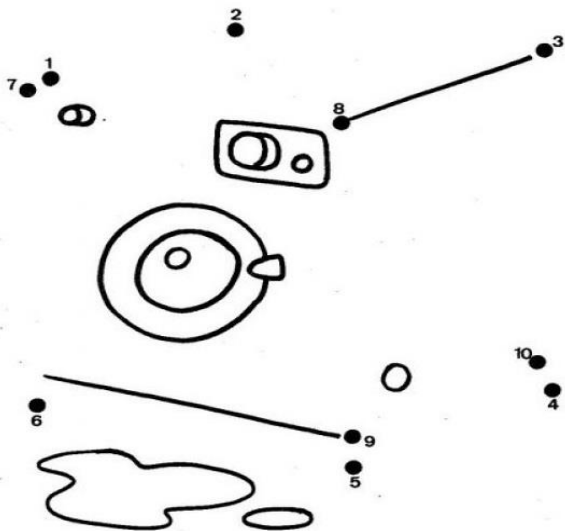

Занятие № 48

тема: « Средства связи».

1. Чтение загадки о компьютере.

Я играю, я считаю
И ракеты запускаю.
В медицине я знаток,
Рассказать могу урок.
Я мультфильмы покажу
И с товарищем свяжу.
Я техническим устройствам
Друг и брат, со мною просто
Мир вокруг преобразить
И доступным людям быть.
Что это? (компьютер).

2 Упр. Соедини цифры по порядку.

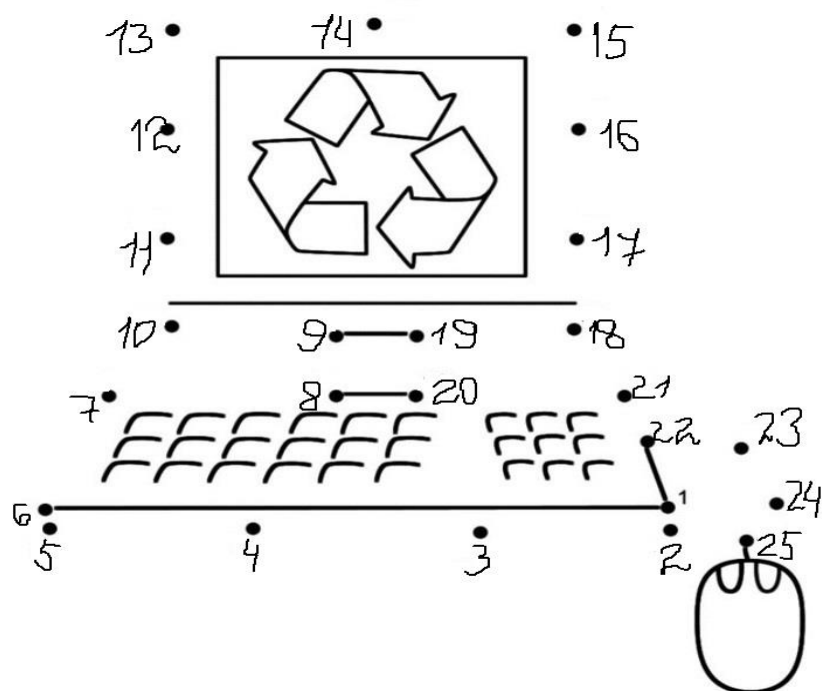

3. Д/И «4й лишний»

Шкаф, стол, кровать, компьютер

Книга, газета, журнал, телефон

Чайник, телевизор, стиральная машина, кофеварка

Кружка, ложка, нож, радио

4. Физминутка.

«Руки в стороны поставим»

Руки в стороны поставим:

Правой левую достанем,

А потом наоборот

Будет вправо поворот.

Раз- хлопок, два- хлопок,

Повернись еще разок,

Наклонись и садись.

5 Упр. «Чего не хватает». Обведи по линиям, впиши недостающие цифры.

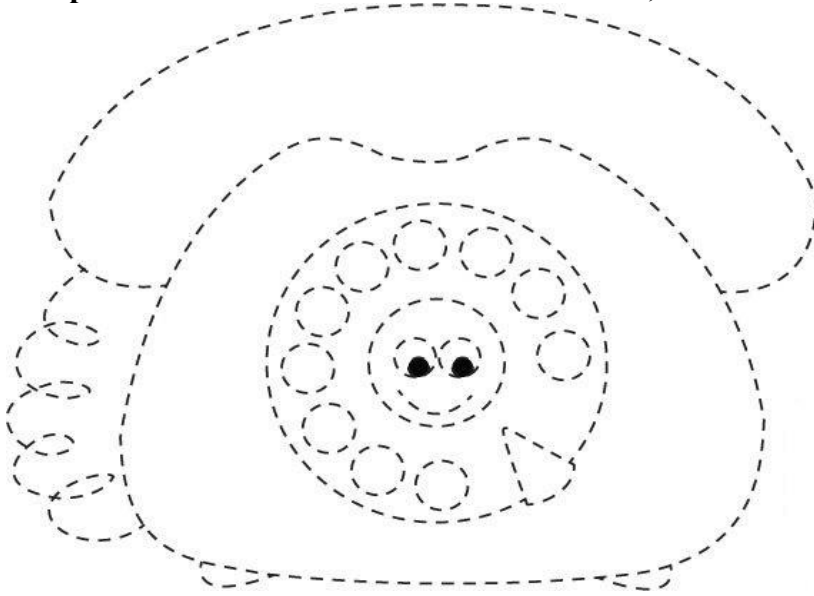

Д/З «Путаница». Обведи по линии. Выдели линию красным цветом.

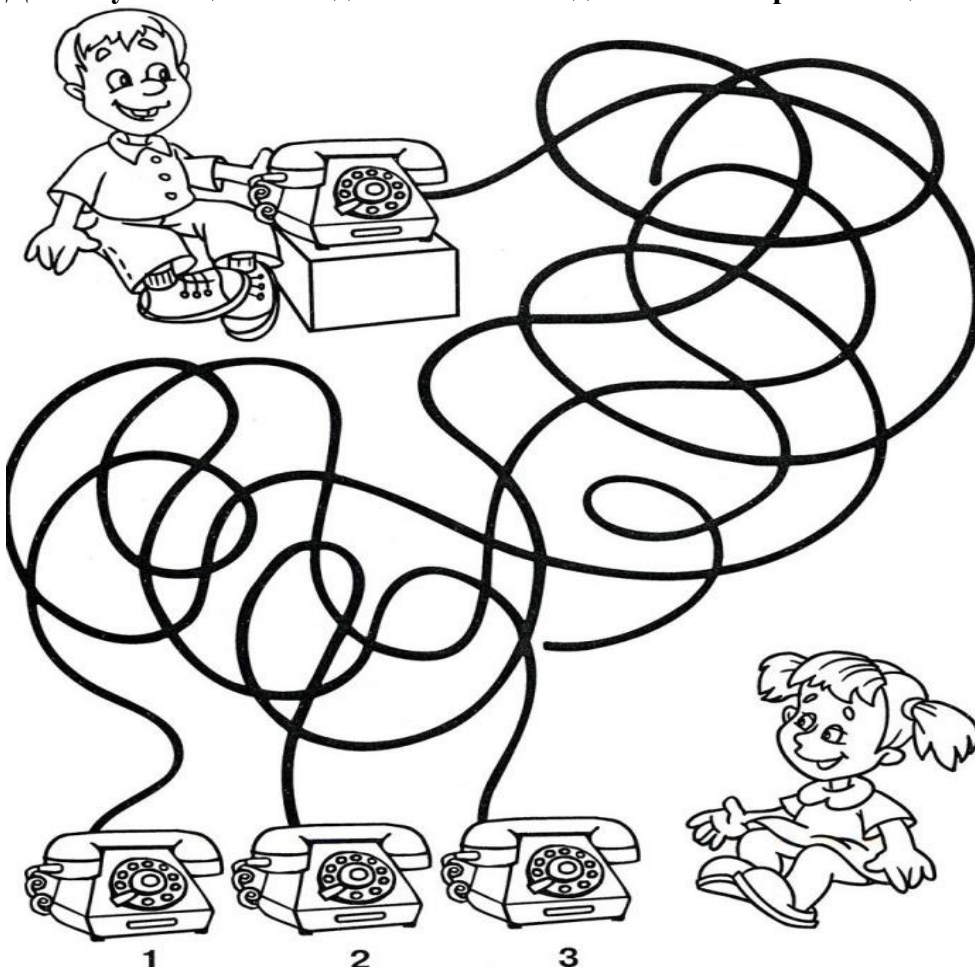

Раскрась фрагмент рисунка в соответствии с цифрами- и ты узнаешь, кого увидела на экране монитора девочка.



Занятие № 49
тема: «Космос».

1 Упр. Вставь пропущенные цифру. Раскрась 2,5,7 звёздочку.



2 Упр. Графический диктант «Ракета»



3. Физминутка. «Отправляемся в полёт»

5, 4, 3, 2, 1 – вот и в космос мы летим (на каждую цифру хлопки, после соединить руки углом)

над головой)

Мчит ракета быстро к звездочкам лучистым (бег по кругу)

Вокруг звезды мы облетели, выйти в космос захотели (бег в рассыпную)

В невесомости летим, в иллюминаторы глядим (руки над бровями)

Только дружных звездолет, может взять с собой в полет! (встать в круг)

4 Упр. Сравни числа, поставь знаки $\leq \geq =$

1	<	2	4		4	9		7
3		2	4		5	2		2
6		7	6		5	4		1

Д/З Вставь пропущенные числа.

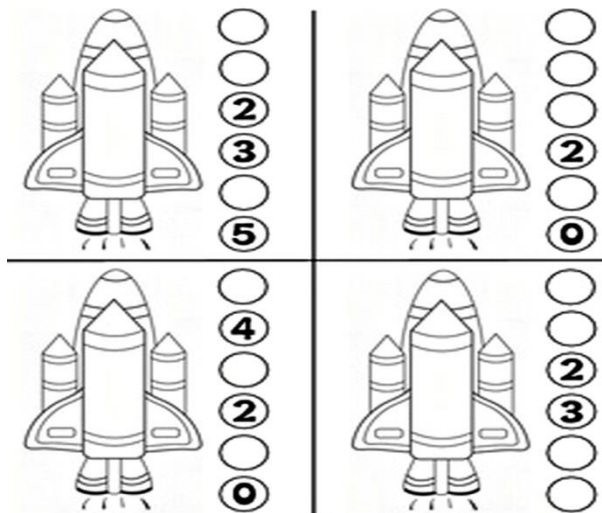

Сравни числа, поставь знаки $\leq \geq =$

5	>	3	7	=	7
6	○	9	10	○	2
8	○	4	6	○	4
9	○	5	2	○	9
8	○	1	9	○	9
5	○	5	4	○	1
10	○	8	6	○	4
5	○	10	2	○	9
6	○	4	7	○	8

Занятие № 50

тема: «День космонавтики». Прямой и обратный счёт. Знаки $\leq \geq =$

1. Беседа «День космонавтики»

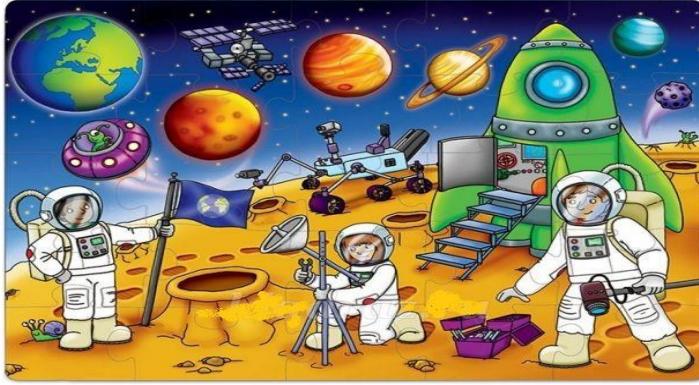

2 Упр. «Сравни. Вставь нужный знак $\leq \geq =$ »

2	7	9	3
1	7	6	5
2	5	8	7
7	3	4	7
8	4	9	3
1	2	5	1

3 Упр. «Заполни цепочки. Вставь пропущенные цифры». Посчитай в прямом и обратном порядке.

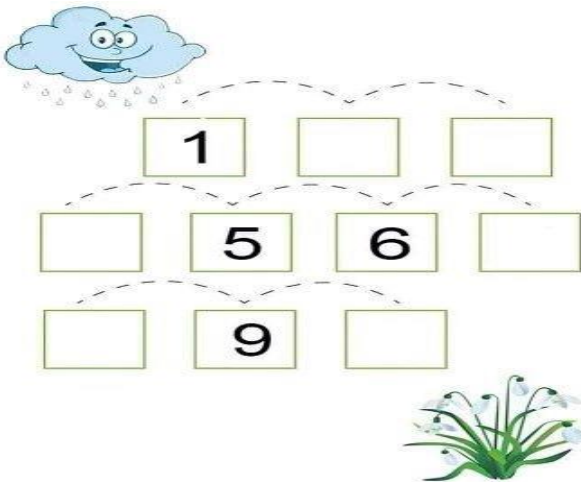

4. Физминутка «Космос»

Один, два, три, четыре, пять (Ходьба на месте)
В космос мы летим опять (Соединить руки над головой)
Отрываюсь от земли (Подпрыгнуть)
Долетаю до луны (Руки в стороны, покружиться)
На орбите повисим (Покачать руками вперед-назад)

И опять домой спешим (Ходьба на месте)
 Д/З Сравни. Вставь нужный знак $\leq \geq =$



9		10	4		1
8		5	7		10
6		6	3		3
2		1	8		6



Занятие № 51

тема: «Весна. Перелётные птицы». Решение задач.

1. Беседа «Перелетные птицы»



2 Упр. «Допиши цифры и назови их».

5	2	L
8	6	7
3	1	9

3. Физминутка.

Птички прыгают, летают (прыжки и машут руками)
 Крошки птички собирают. (пальцы стучат по столу)
 Пёрышки почистили, (наклоны головы влево, вправо)
 Клювики почистили (вращают кулачками около лица)

И летают и поют, (машут руками)
 Снова зёрнышки клюют... (пальцами стучат по столу)
 Дальше полетели, (машут руками)
 Все на место сели (дети садятся)

4 Упр. Распредели стрелочками зимующих и перелетных птиц. Назови их.

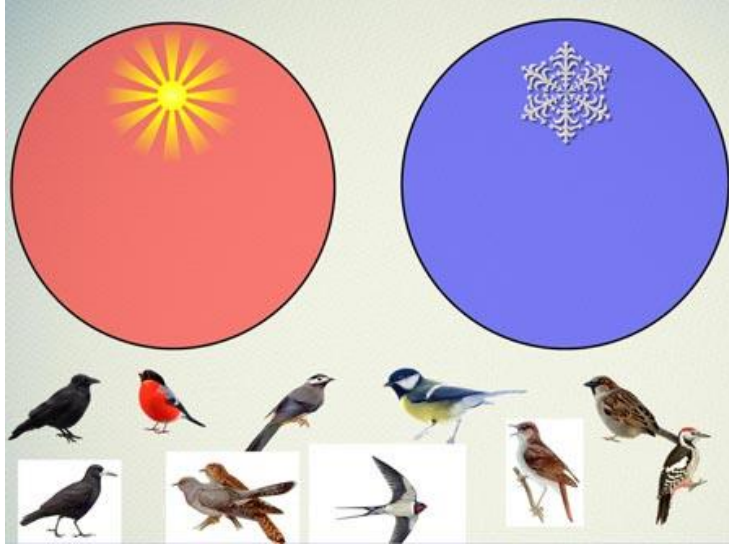

5 Упр. «Придумай задачу и запиши решение».



--	--	--	--	--

Д/З. Придумай задачу и запиши решение.



--	--	--	--	--

Занятие № 52

тема: «Труд людей весной».

1. Составление описательного рассказа «Труд людей весной»



2 Упр. «Поможем кроту пройти по лабиринту».

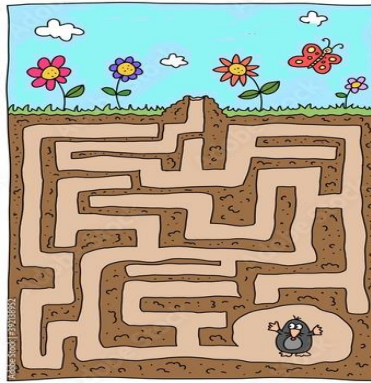

3. Физминутка

Мы лопатки взяли, грядки раскопали: раз-два, раз-два!

(Ребенок имитирует действия лопатой)

Грабли в руки взяли, грядки причесали: Раз-два, раз-два!

(Ребенок имитирует действия граблями)

Семена рядами в землю мы бросали: Раз-два, раз-два!

Раз-два, раз-два!

(Ребенок имитирует разбрасывание семян)

4 Упр. « Составь задачи по рисунку, запиши решение».

□ □ □ □ □ □ □ □



Составь задачу по рисунку и реши её.

□ □ □ □ □ □ □ □



Составь задачу по рисунку и реши её.

□ □ □ □ □ □ □ □

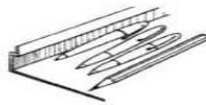

Составь задачу по рисунку и реши её.

□ □ □ □ □ □ □ □



Д/З. Раскрась стрелочку которая указывает вверх синим цветом, вниз желтым, влево красным, вправо зелёным цветом.

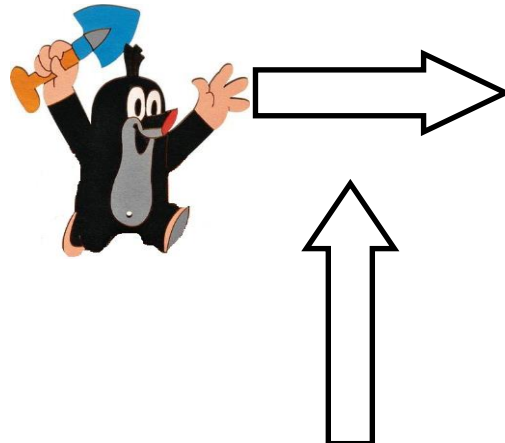
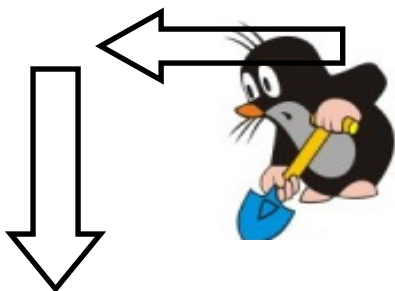

Придумай задачку, запиши решение.

--	--	--	--	--



Занятие № 53

тема: «Пожарная безопасность». Решение задач.

1. Загадки.

Я мохнатый, я кудлатый,
Я зимой над каждой хатой,
Над пожаром и заводом,
Над костром и пароходом.
Но нигде-нигде меня
Не бывает без огня. (Дым.)

Выпал на пол уголек,
Деревянный пол зажег.
Не смотри, не жди, не стой.
А скорей залей... (водой)

Висит - молчит, а перевернешь, шипит, и пена летит (огнетушитель)
Бесстрашный герой, что всегда на посту,
Он чует беду и огонь за версту.
Неравный ведет со стихией он бой,
Стремится всегда защитить нас с тобой. (Пожарный.)

Рыжий зверь в печи сидит, он от злости ест дрова, целый час, а, может два, ты его рукой
не тронь, искушает всю ладонь. (огонь)

Днем ли, ночью, утром рано
Если что – то загорится,
То пожарная охрана
На подмогу быстро мчится
Крепко помните друзья,
Что с огнем шутить НЕЛЬЗЯ!

2 Упр «Помоги пожарным потушить пожар. Обведи дорожки ровно по линиям».



3. Музыкальная физминутка «Мы пойдем налево».

4 Упр «Реши задачу». Придумай условие и запиши решение.



Д/З. Придумай задачку и запиши решение.

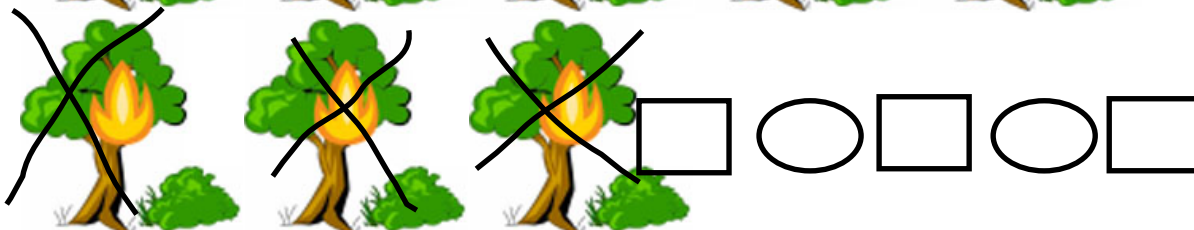

Занятие № 54

тема: «Пожарная безопасность». Решение задач.

1. Д/И «Чего не хватает»



2 Упр «Лабиринт». Помоги пожарному пройти лабиринт и потушить огонь.



Пусть знает
каждый
гражданин:
Пожарный
номер -



01

3. Музыкальная физминутка «Мы идём налево».

4 Упр. Реши задачу. Придумай условие, запиши решение примером.

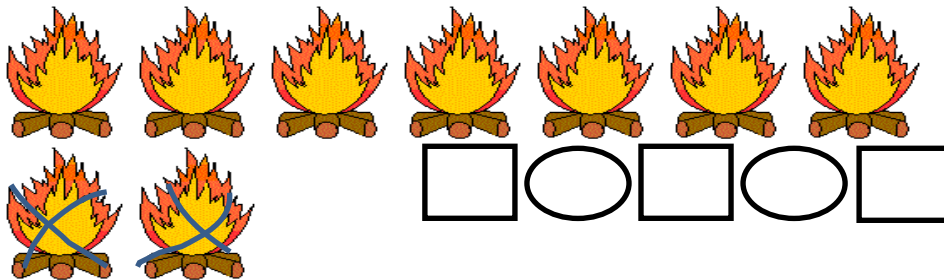

Д/З Помоги мальчику выбраться из горящего дома. Проведи его по лабиринту.

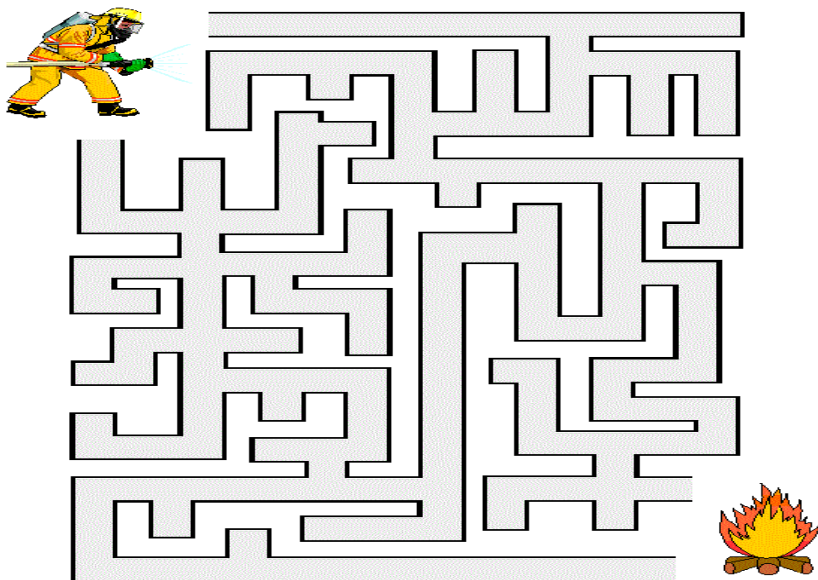

Помоги пожарной машине добраться до места возгорания. Обведи все линии ровно и красиво, чтобы машина смогла поехать.

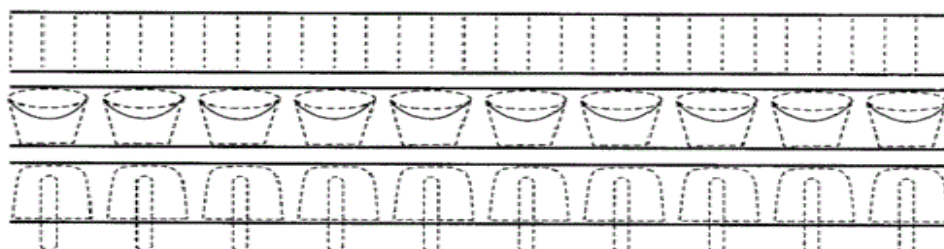
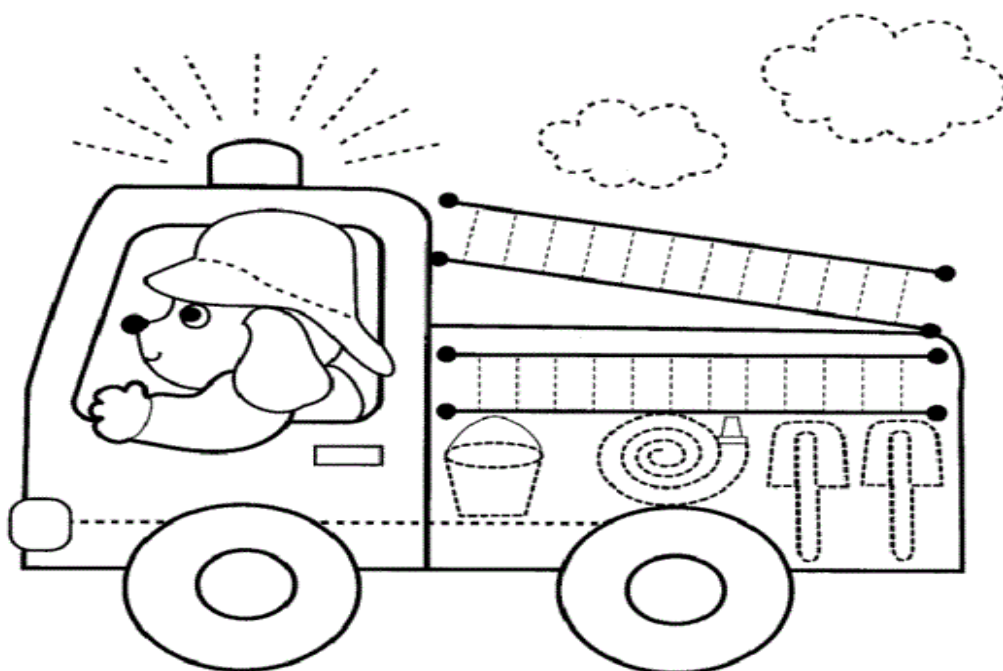

Занятие № 55

тема: «День Победы». Дни недели.

Ориентировка в пространстве, на листе бумаги.

1. Беседа «День победы».

Майский праздник –

Что такое день победы?

Это утренний парад,

Едут танки и ракеты,

Марширует строй солдат.

Что такое день победы?

Это праздничный салют.

Фейерверк взлетает в небо

Рассыпаясь там и тут.

Что такое день победы?

Это песни за столом,

Это речи и беседы,

Это дедушкин альбом.

Это фрукты и конфеты

Это запахи весны.

Что такое день победы.

Это значит нет войны.

2 Упр «Загадки»

Он на фронте воевал

И давно седым уж стал.

По-военному одет,

Ветеран войны – мой (дед).

Был и он в войну солдатом,

Шёл в атаку с автоматом,

Города освобождал,

Воевал и побеждал. (ветеран войны)

3 Упр. «Найди отличия». Раскрась их.



4. Музыкальная мультзарядка

5 Упр «Посчитай количество и соедини с нужной цифрой»

					
6	3	1	2	6	9
					
5	7	1	9	8	5

Д/З Раскрась картинку и вместе с родителями прочтите стихотворение.

Горит огонь в сердцах людей

И вечной памятью пылает

Нет, не забудем мы Героев

И в подвигах их поминаем...

А ещё в каждом городе, поселке, деревни установлены памятники героям Великой Отечественной Войны.

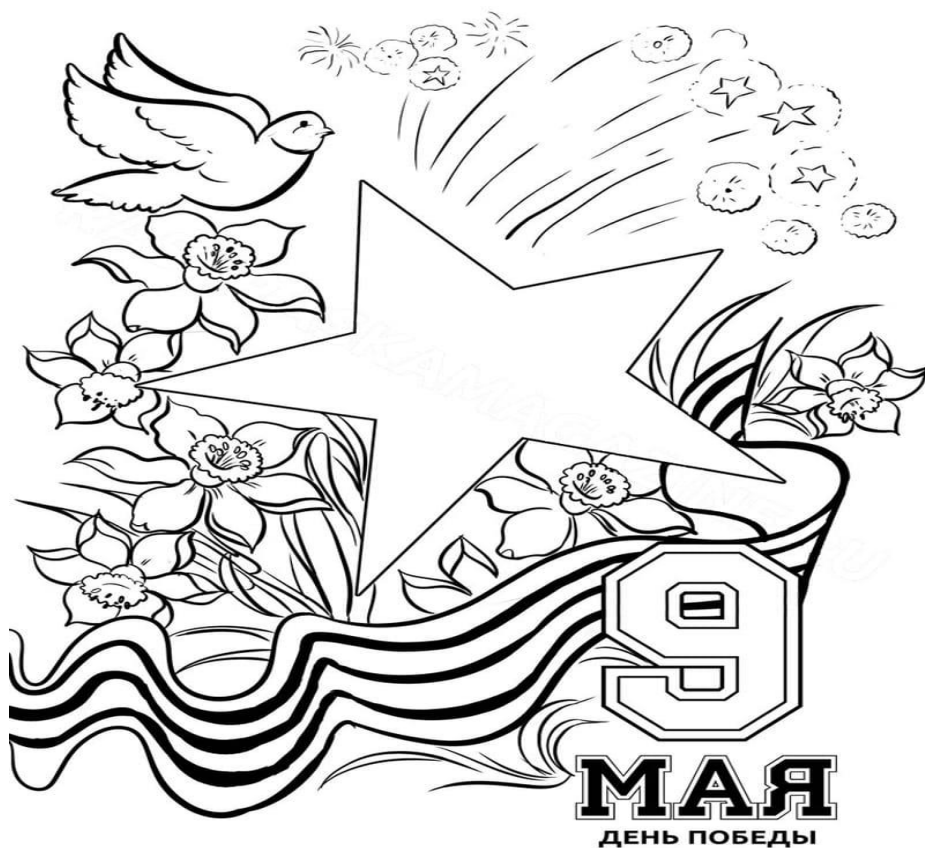

Занятие № 56

тема: «День Победы». Решение задач. Дни недели.

1. Беседа «День победы».
2. Д/У «Чего не хватает?» (Дорисуй)



3. Музыкальная физминутка «Дни недели»

4. Д/У Запомни и расскажи дни недели по порядку. (На каждой ступеньке напиши первую букву с которой начинается день недели).

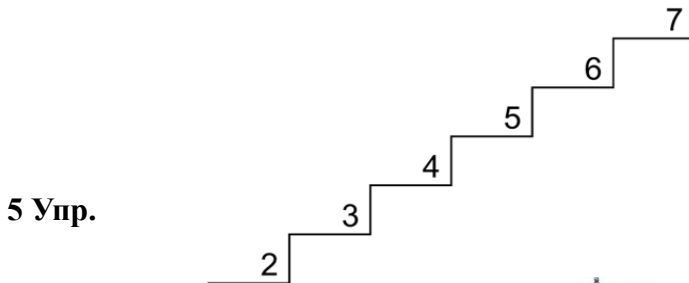

Реши задачу. Придумай условие, запиши решение.

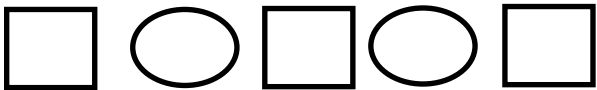

Д/З. Реши задачу. Придумай условие, запиши решение.



Занятие № 57

тема: «Школа. Школьные принадлежности».

1. Беседа «Скоро в школу». Педагог читает детям стихотворение:

Школа – это светлый дом,
Мы учиться будем в нём.
Там научимся писать,
Складывать и умножать.
В школе многое узнаем:
О своём любимом крае,
О горах и океанах,
О материках и странах;
И куда впадают реки,
И какими были греки,
И какие есть моря,
И как вертится Земля.
В школе мастерские есть...
Интересных дел не счесть!
И звонок весёлый.
Вот что значит "школа"!



О чем говорится в стихотворении? Мы с вами поговорим сегодня о школе.

2 Упр. «Отгадай загадки»

В альбоме буду рисовать, а для письма нужна... (Тетрадь)

Белый камешек растаял, на доске следок оставил. (Мел)

Новый дом несу в руке

Дверца дома на замке

Тут жильцы бумажные

Все ужасно важные. (Портфель)

Школьный прозвенел звонок,

Завершается урок.

Отдохнуть всех непременно

Приглашает... (Перемена)

Быстро время то

промчится,

Коль не будешь ты

лениться.

Скоро прозвенит

звонок

И закончится .. (Урок)

3. Физкультминутка

В школу осенью пойдем - *ходьба, марш.*

Там друзей себе найдем - *руки в стороны, к плечам.*

И научимся писать - *руки к плечам, вверх.*

Быстро правильно считать - *руки на поясе наклоны влево вправо.*

4. Игра «Собери портфель»

В рюкзак положим книжку? (Да!)

И плюшевого мишку? (Нет!)

Возьмем с собою ручку? (Да!)

И, может, с неба тучку? (Нет!)

Положим спелый апельсин? (Нет!)

А продуктовый магазин? (Нет!)

Возьмем с собой линейку? (Да!)
И птичку-канарейку? (Нет!)
В рюкзак кладем тетрадку? (Да!)
А также шоколадку? (Нет!)
Еще положим мы улыбку и успех? (Да!)
Веселый и задорный детский смех? (Да!)

5 Упр «Раскрась школьные принадлежности»



Д/З Придумай задачу о школьнвх принадлежностях и запиши решение.



Занятие № 58

тема: «Школа. Школьные принадлежности».

1. Д/И «Соберем портфель». Зачеркни предметы, которые в школе не нужны. Беседа.



2 Упр. Придумай задау и запиши решение.

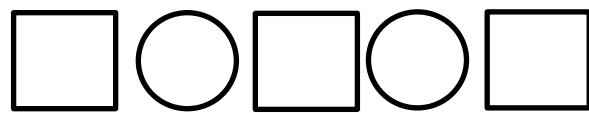

3. Физкультминутка

В школу осенью пойдем - *ходьба, марш.*
 Там друзей себе найдем - *руки в стороны, к плечам.*
 И научимся писать - *руки к плечам, вверх.*
 Быстро правильно считать - *руки на поясе наклоны влево вправо.*

4 Упр. Раскрась только те предметы, которые нужны в школе.

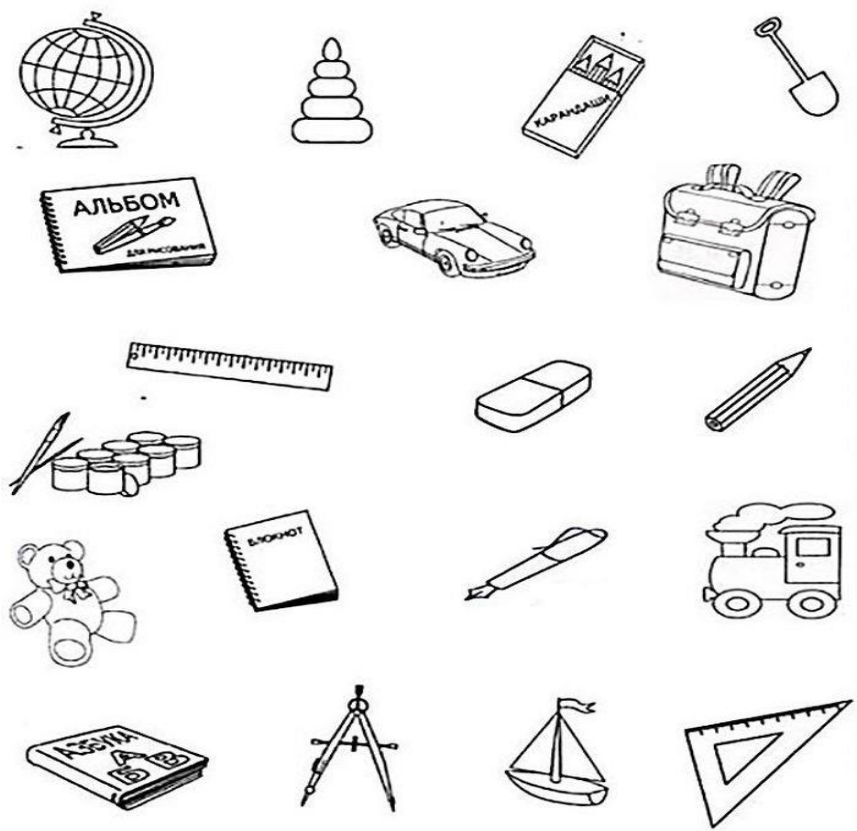

Дорогой друг!
Вот и подошли к концу наши занятия.
Ты большой молодец!!! Прошел нелегкий путь.
Тебе встречались сложные задания, но ты справился и готов
перейти на новую ступень в своей жизни под названием
«ШКОЛА».
Я с гордостью вручаю тебе эту медаль!



Список литературы.

1. Клесникова Е.В. математические ступеньки. Программа развития математических представлений у дошкольников. – 2-е изд., перераб. И доп.- М.: ТЦ Сфера, 2017.-112с.
2. Колесникова Е.В. Я считаю до пяти. Рабочая тетрадь для детей 6-7 лет. – М.: ТЦ Сфера, 2013.-64с.
3. Минкевич Л.В. Математика в детском саду. Подготовительная группа – М.: Издательство «Скрипторий 2003», 2016-192с.
4. Морозова И.А, Пушкарёва М.А. Развитие –элементарных математических представлений. Конспекты занятий. Для работы с детьми 5-6 лет с ЗПР. -2-е издание, исправленное. М.:МОЗАИКА-СИНТЕЗ, 2010.-136с.
5. Михайлова З.А. Игровые занимательные задачи для дошкольников. – М.: Просвещение, 1990г.
6. Новикова В.П. Математика в детском саду. Подготовительная группа – М.: Мозаика-Синтез, 2005- 184стр.
7. Петерсон Л.Г., Кочемасова Е.Е. Игралочка. Математика для детей 6-7 лет. Часть 4(1). – Просвещение /Бином, 2021г.
8. Преодоление задержки психоречевого развития у детей 4-7 лет: система работы с родителями, планирование, мастер класс \авт.-сост. О.А.Романович.- Волгоград: Учитель, 2013.-233с.

Интернет ресурсы:

- 1.<https://www.logoped.ru/>
2. <http://defectolog.ru/>
3. <https://www.maam.ru/>
4. <https://nsportal.ru/>
- 5.<https://infourok.ru/parcialnaya-programma-matematicheskie-stupenki-evkolesnikova-3937270.html>

